



PICTURE NON CONTRACTUAL
 IMAGE À TITRE D'EXEMPLE
 IMAGEN NO CONTRACTUAL
 IMAGEM NÃO CONTRATUAL
 IMMAGINE A SOLO SCOPO ILLUSTRATIVO
 OBRAZ NIE ODPOWIADA WYMIAROM RZECZYWISTYM
 AZ ÁBRA NEM A VALÓSÁGOS MÉRETEKET TÜKRÖZI

**STEEL PRO™
 FRAME POOL**
 OWNER'S MANUAL
www.bestway-service.com



No Jumping
Shallow Water

Não pular
Água rasa

No saltar
Água poco profunda

Nicht springen!
Seichtes Wasser.

Älä hyppää
Matala vesi

Niet Springen
Ondiep Water

Vietato saltare
Acqua bassa
Interdit de sauter
Niveau d'eau bas

МНН ПИНАТЕ
РЪХА НЕРА

Не прыгать
Мелкая вода

Nie skakać
Płytko woda

Tilos ugrani
Sekély víz

Hoppa inte i.
Vattnet är grunt

No Diving
Shallow Water

Não mergulhar
Água rasa

No Diving
Água poco profunda

Nicht tauchen!
Seichtes Wasser.

Älä sukella
Matala vesi

Niet Duiken
Ondiep Water

Vietato tuffarsi
Acqua bassa

Interdit de plonger
Niveau d'eau bas

МНН КАНЕТЕ БОУТИТЕ
РЪХА НЕРА

Не нырять
Мелкая вода

Nie nurkować
Płytko woda

Tilos Fejest Ugrani
Sekély Víz

Dyk inte.
Vattnet är grunt



Inflate Your Fun™

Product Description

Type	Dimension	Installation Type	Kit
56296	4.88 m x 3.05 m x 1.07 m (16' x 10' x 42")	To be placed on the ground	<input checked="" type="checkbox"/> Ladder <input type="checkbox"/> Drain System <input checked="" type="checkbox"/> Pool Cover
56297			<input checked="" type="checkbox"/> Filtration System <input checked="" type="checkbox"/> Ground Cloth <input type="checkbox"/> Maintenance Kit

Thank you for buying a Bestway pool. In order to ensure that you gain maximum enjoyment and safe use of your pool please follow the installation instructions along with the important safety guidelines in your owner's manual. Assembly usually takes approximately 30 minutes with 2-3 people.

WARNING



Read the manual and follow the instructions relating to safety tips, correct and complete product assembly, setting into service, use and maintenance.

The use of a kit swimming pool implies the respect of the safety instructions described in the manual of maintenance and use.

The safety of your children depends entirely on you! Children under 5 years old are at greatest risk. Please take care to avoid accidents.

Continuous and competent adult supervision of children and the handicapped is required at all times.

Assign at least one person in charge of safety. Increase supervision if there are several people in the swimming pool.

Teach your children to swim if possible. Your children's safety is your responsibility! The risk is the greatest when children are under five. Remember accidents don't just happen to others! Be prepared to react. Without adult supervision, your child's life is in danger.

For safety, please do not set up your pool on a terrace/balcony.

Remember to place our pool where it's possible to drain it easily avoiding flooding.

Never let children enter or remain in the pool or pool area without adult supervision or if they are not wearing life saving devices.

Do not allow access to the pool without a lifejacket or vest for a child not knowing how to swim well and not accompanied in the water.

Test the water temperature before entering the pool by splashing water on your neck, arms and legs.

Under no circumstances should any user jump or dive into the pool, serious injury or death could result. Prohibit running, playing games and other strenuous exercise near the swimming pool.

Pool and accessories should only be assembled by competent adults.

Your pool should be filled by low pressure water flow in order to prevent undue stress to the liner. Bestway will not be responsible for damage to the pool due to filling via water-truck. (See FAQ's)

Do not straddle, sit, stand, lean over or put pressure onto the top rail, doing so could result in collapse of the pool and flooding, causing serious personal injury and/or damage to personal property.

Do not leave toys near or in an unsupervised swimming pool.

Do not swim alone.

Do not use your pool under the use of alcohol, drugs or medicaments.

Store chemicals and accessories out of the reach of children.

Never add chemicals to pool while it is occupied. Consult a specialist pool supply retailer to ensure correct chemical usage.

Always keep the pool water clean.

Pool water should be tested regularly to ensure it is optimal for safe and enjoyable use throughout the season.

Household pets should be kept clear of pool area to avoid structural damage to pool.

Surround your pool with a fence and ensure the gate is kept closed at all times.

Cover pool when it is not in use. Neither children nor adults can be seen inside the pool if the cover is in use.

Remove cover completely when in use.

A working electronic detector should be installed to alert you if someone has entered the pool area.

Under no circumstances should this equipment replace an adult's nearby supervision.

Do not leave ladder in pool when pool is unattended. Remember to empty and store the pool during the winter times and if the pool is not used.

Only use Bestway accessories with Bestway pools.

Properly maintain your pool in order to increase life span and safe use. (See Pool Maintenance Section)

Do not operate pump while pool is in use.

Forbid the access of the pool in case of damage of the filter pump.

Renew the water regularly.

Do not put the empty pool on the ground.

Do not call near the pool, avoid neglected supervision due to calling.

Only persons older than 18 years of age can manipulate electrical accessories; they must conform to the appropriate safety principles of occupational safety and must be qualified to carry out the tasks on the electrical installation in accordance with any corresponding national regulations and standards.

Do not bathe at night or if there is poor lighting.

Fighting and violence is forbidden in the swimming pool.

Under no circumstances modify parts of the swimming pool. Do not make holes in the swimming pool, are in the steps of the ladder.

All equipment should be inspected frequently for signs of deterioration, corrosion, broken parts or other hazards which may cause injury.

Remember to reapply sunscreen protection regularly and always after swimming.

Failure to follow these instructions can result in property damage, injury or death, especially for children.

Failure to comply with maintenance instructions may lead to serious health hazards, especially for children.

SAFETY

Learn the necessary rescue operations, especially those relating to rescuing children.

Rescue equipment should be located near the pool and the supervising adult should be fully trained to use it.

Rescue equipment should include but not limited to items such as coastguard approved ring buoy with attached rope and strong, rigid Rescue Pole of at least 3.66 m (12').

Post emergency numbers including:

- Fire (France 18)
- Police
- Ambulance (France 15)
- Poison Control Hotline
- Full home address

Keep a cordless water-resistant phone nearby pool during use.

In case of an accident:

- Take all the children out of the water immediately.
- Call for emergency support and follow their instruction/advice.
- Replace wet clothing with dry clothing.

Watch and react! When supervising children stay close at hand and always be alert.

Teach your children to swim as soon as possible.

All filtering systems are compliant with installation standard NF C 15-100 stating that any electrical appliance located less than 3.5 meters from the pool and freely accessible must only have a 12V supply. Any electrical appliance with a 220V mains supply must be located at least 3.5 meters from the edge of the pool. Always ask the manufacturer for advice before making any change to one or more components of the filtering system. (For France only)

PLEASE READ CAREFULLY AND RETAIN FOR FUTURE REFERENCE.

Components list

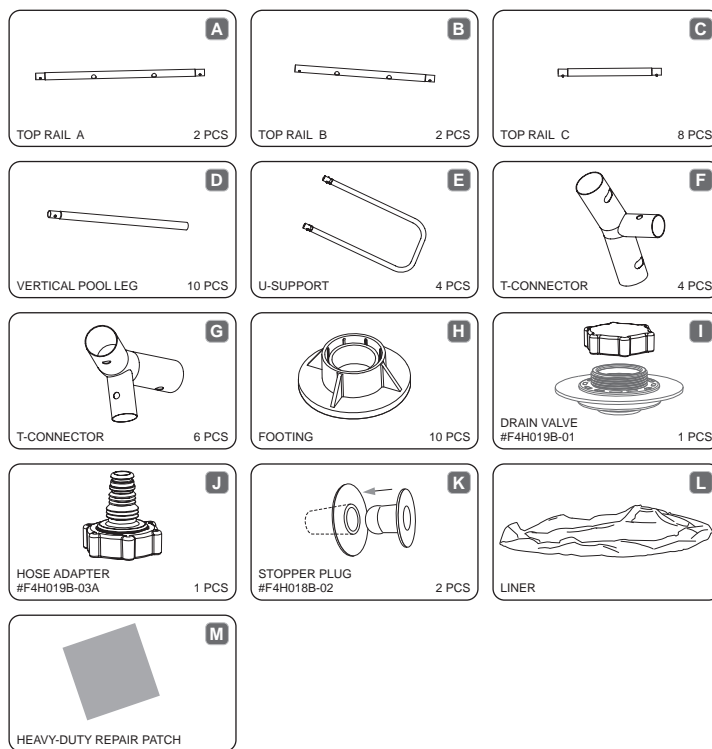

Structure:

Before assembling your pool, please take a few minutes to check all the parts and become familiar with their position.

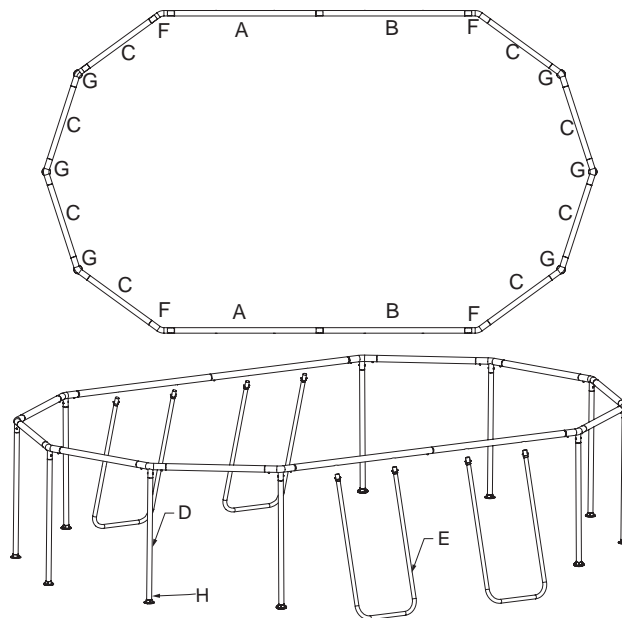

Please see FAQ'S for additional information. Drawings not scaled to size.

CHOOSE THE CORRECT LOCATION

NOTE: The pool must be set up on a completely flat and level surface. Please do not install the pool if the surface is inclined or slope.

Correct condition to set up the pool:

- The selected location has to be capable of uniformly supporting the weight for the entire time the pool is installed, moreover the location must be flat and must be cleared of all objects and debris including stones and twigs.
- We recommend positioning the pool away from any objects kids could use to climb into the pool.

NOTE: Position the pool near an adequate drainage system to deal with overflow or to discharge the pool.

NOTE: Position the pool near an AC power outlet protected by a RCD (Residual Current Device).

Incorrect conditions to set up the pool:

- On uneven ground the pool may collapse causing serious personal injury and/or damage to personal property and will void the warranty and prevent any service claims.
- Sand should not be used to create a level base; the ground must be dug out if necessary.
- Directly under overhead power lines or trees. Be sure the location does not contain underground utility pipes, lines or cables of any kind.
- Do not set up the pool on driveways, decks, platforms, gravel or asphalt surfaces. The selected location should be firm enough to withstand the pressure of the water; mud, sand, soft / loose soil or tar are not suitable.
- Grass or other vegetation under the pool will die and may cause odors and slime to develop, therefore we recommend removing all grass from the selected pool location.
- Avoid areas prone to aggressive plant and weed species that may grow through the ground cloth or liner.

NOTE: Check with your local city council for by-laws relating to fencing, barriers, lighting and safety requirements and ensure you comply with all laws.

NOTE: If have a filter pump, refer to the pump's manual for instructions.

NOTE: The ladder must match the pool size and should be used only for entering and exiting the pool. It is forbidden to exceed the permitted payload of the ladder. Check regularly if the ladder is properly assembled.

Installation

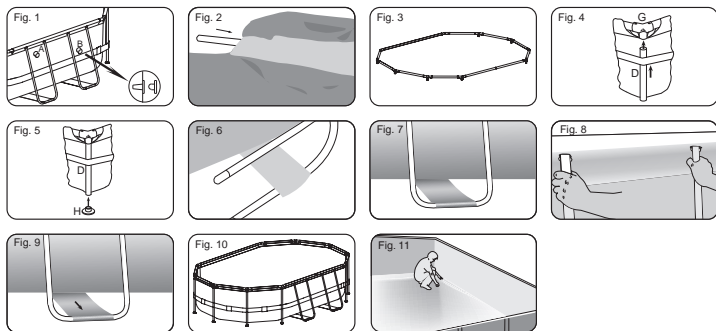

Assembly of the Steel Pro Fame pool can be completed without tools.

IMPORTANT: Bestway Inflatables will not be responsible for damage caused to the pool due to mishandling or failure to follow these instructions.

1. Lay out all parts and check that you have the correct quantities as listed in the components list. If you are missing any parts do not assemble the pool and contact Bestway Customers Service.
2. Spread out the pool and make sure the pool is right side up; let it sit exposed to direct sunlight for 1 hour or more so that the pool is more flexible during set up.
3. Place the pool near an adequate drainage system to deal with overflow water and ensure the pool's inlet A and outlet B are correctly positioned to allow your filter pump to connect to a power source. **Note:** Do not use extension power cords to power your pump.
ATTENTION: Do not drag the pool on the ground, this can damage the pool.
4. Insert the stopper plugs into inlet A and outlet B on the wall from the inside of the pool. (See Fig.1)
5. Connect Top Rail A to Top Rail B first. Then insert all of the top rails into the pole sleeves on the top of the pool. (See Fig.2) Please reference the diagram on page 3 for detailed pole combinations. Make sure the holes on top Rails A and B are aligned with the pole sleeve holes on the side walls.
6. To set up the top frame, connect all top rails with the T-Connectors at the opening of each sleeve, (See Fig. 3). Please reference the diagram on page 3 for detailed combinations.
NOTE: At each Connector ensure both top rails are properly inserted.
7. Put all vertical pool legs inside the pool wall band. Connect each vertical pool leg into the bottom of the T-Connectors. Make sure the vertical pool legs have the spring loaded pins at the top when connecting the T-Connector. (See Fig.4)
8. Attach all Footings to the bottom of the Vertical Pool Legs. (See Fig.5)
9. Install the U-Support; first insert the U-Support through the Pole Support at the bottom of the pool (See Fig. 6/7), then insert the two ends of the U-Support into the exposed holes on the Top Rail (See Fig. 8), ensure the spring-loaded pins snap into position. Repeat this procedure for the remaining U-Supports.
10. Pull the bottoms of the U-Supports outward away from the liner and make the Pole Supports are taut. Repeat this procedure for the remaining U-Supports. (See Fig. 9)
11. Pull the frame from different directions to ensure all rails, pool legs and connectors are firmly connected. (See Fig.10)
12. Ensure the drain valve is closed.
13. Smooth out the pool floor.
14. Put 1" to 2" (2.5cm to 5cm) water in the pool to cover the floor. Once pool floor is slightly covered, gently smooth out all wrinkles. Start in the center of the pool and work your way clockwise to the outside. (See Fig.11)

Filling Pool with Water

ATTENTION: Do not leave pool unattended while filling with water

1. Fill pool until water capacity is 90%, **DO NOT OVERFILL** as this could cause the pool to collapse. In times of heavy rainfall you may need to empty some of the water to ensure the level is correct. (See Fig. 12.13)
2. When filling the pool is completed, check that the water is not collecting on any side to ensure the pool is level.
IMPORTANT: If pool is not level, drain water and re-level ground by digging out (See Fig. 14). Never attempt to move the pool with water in it, serious personal injury or damage to the pool may result.
WARNING: Your pool may contain up to xxxxx liters/xxxx gallons which equals xxxxx pounds of pressure. If your pool has any bulge or uneven side then the pool is not level, the sides may burst and the water may discharge suddenly causing serious personal injury and/or damage to property.
3. Check pool for any leaks at valves or seams, check ground cloth for any evident water loss. Do not add chemicals until this has been done.
NOTE: In the event of a leak, patch your pool using the Heavy-duty repair patch provided. Refer to the FAQ's for further information.

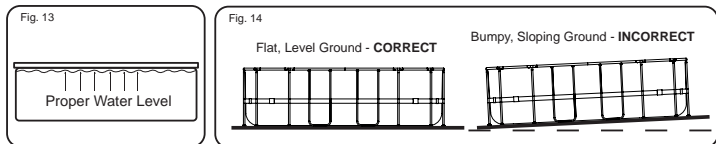
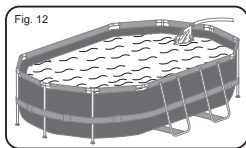

NOTE: Drawings for illustration purpose only. May not reflect actual product. Not to scale.

Pool Maintenance

If you do not adhere to the maintenance guidelines below, your health might be at risk, especially that of your children.

NOTE: The filter pump is used to circulate the water and to filter small particles to keep your water free of suspended dirt particles. In order to keep your pool water clean and hygienic you must add chemicals.

The following table lists the sequence of the tests that should be carried out for the ideal values and possible actions. Regularly check the pH value and chlorine concentration weekly and adjust to the ideal values.

TEST	IDEAL VALUES
pH value	7.4 - 7.6
Cyanuric acid	30 - 50 ppm
Free chlorine	2 - 4 ppm
Chlorine compound	0
Algae	None visible
Calcium hardness	200 - 400 ppm

To keep your pool clean:

1. Contact your local pool supply shop for advice and purchase of chemicals and pH kits. One of the most important factors to increase the life of the liner is to keep continuously clean and healthy water. Please follow strictly the instructions from professional technicians for the water treatment through the use of chemicals.
2. Locate a bucket of water next to pool to clean users' feet before entering pool.
3. Cover the pool when not in use.
4. Skim pool regularly to avoid settled dirt.
5. Check the filter cartridge regularly, change filter cartridge if filter cartridge remains soiled or discolored. Suggest replacing the filter cartridge every 2 weeks.
6. Gently clean any scum from the side with a clean cloth.
7. To improve the water quality we suggest to use Bestway accessories like skimmer, maintenance kits. Please visit our

website www.bestway-service.com or contact your pool supplier. Please be careful in case of rain water, kindly check that the water level is not higher than the expected one. If so, please act consequently.

Proper maintenance can maximize the life of your pool.

ATTENTION: Do not use pump when pool is in use.

During the season of use of the swimming pool, the filtration system must be necessarily put into service every day, enough for a long time to assure at least a complete renewal of the volume of water.

Repair

If your pool is damaged, use the repair patch. -see FAQ's for instructions.

Dismantling

1. Unscrew the drain valve cap on the outside of the pool counter clockwise and remove.
2. Connect the adaptor to the hose and put the other end of the hose in the area where you are going to drain your pool. (Check local regulations for drainage by-laws).
3. Screw control ring of the hose adaptor onto the drain valve clockwise. The drain valve will be open and water will start to drain automatically.
ATTENTION: Water flow can be controlled with the control ring.
4. When draining is finished, unscrew the control ring to close the valve.
5. Disconnect the hose.
6. Screw the cap back onto the drain valve.
7. Air dry pool.
ATTENTION: Do not leave the drained pool outside.

Storage

1. Please remove all the accessories and spare parts of the pool and store them clean and dry.
2. Once pool is completely dry, sprinkle with talcum powder to prevent pool from sticking together, fold pool carefully. If pool is not completely dry, mould may result and will damage the pool liner.
3. Store liner and accessories in a dry place with a moderate temperature between 5°C / 41°F and 38°C / 100°F.
4. During rainy season, pool and accessories should be stored as above instruction also.
5. Unproper draining of the pool might cause serious personal injury and/or damage to personal property.

Frequently Asked Questions

1. What is a suitable base for the Frame Set pool?

Almost any completely flat, solid, level surface can be used. Do not use sand as a leveling material as it is prone to shifting under the pool. The ground should be dug out until it is perfectly level. Do not set up on driveways, decks, platforms, gravel or asphalt. The ground should be firm enough to withstand the weight and pressure of the water: mud, sand, soft / loose soil or tar are not suitable. A concrete base can be used but care should be taken not to drag the pool across the surface as abrasions could tear the liner. If the pool is to be set up on a lawn, it is recommended that the grass is removed from where the pool will sit as it will die and may cause odors / slime. Certain types of hardy grass can grow through the liner as can aggressive bushes / plants by the side of the pool. Ensure adjacent vegetation is cut back where necessary. Use of a ground cloth assists in protecting the base of the pool.

2. How will I know if my pool is set up on unlevelled ground?

If your pool appears to be bulging on one side it is not set up on level ground. It is important that you empty your pool and move the pool to a level site. If the pool is not on level ground it will place undue stress on the seams and could result in the seams bursting which will cause flooding, property damage and potentially personal injury or death.

Fill your pool following the instructions in the owner's manual carefully. This will ensure that you do not waste water and the pool can be moved easily so that the ground can be leveled at an appropriate time and not after you have completely filled it with water.

3. Can I have my pool filled by a water service?

We recommend using a garden hose under low pressure for filling your pool. If it is necessary to use a water delivery service, it is best to fill the pool with one inch of water by hose and smooth wrinkles first. Use a water service that is able to regulate the flow of water to prevent damage. Ensure you stop at each step as noted in the instruction manual to ensure your pool is level. Bestway will not be held responsible for pools damaged or weakened by water delivery services.

4. What is the maximum fill height of the pool?

Fill pool until water capacity is 90% up to the bottom of the top rail of the pool. Never attempt to fill your pool beyond the base of the rail. We recommend leaving extra room to account for water displacement when occupants are inside the pool. You may have to top up the water during the season which has been lost through evaporation or normal use.

5. My pool is leaking, what do I do to fix it?

The pool does not need to be emptied to fix any holes. Self-adhesive underwater repair patches can be purchased at your local pool / hardware store. For external use, use the repair patch provided. For internal holes, clean the hole on the inside of the pool to wipe off any oils and algae. Cut a circle large enough to cover the hole and apply the patch securely onto the side in the water. Cut a second patch and apply to the outside of the pool for extra strength. If the hole is in the base of the pool use one patch only and weigh it down with a heavy object while it bonds. If you have patched the pool when it is empty we recommend you leave it at least 12 hours before filling.

6. Where can I buy filter cartridges and how often should I change them?

Filter cartridges to fit your filter pump should be available from the store where you purchased your pool. If not, most mass retailers sell filter cartridges as an accessory. If you are unable to obtain replacements please call our toll-free number and we will assist you in finding a source local to you. The cartridges should be changed every 2 weeks dependent upon use of the pool. Check the filter on a weekly basis and clean by hosing down any debris and particles.
Note: Ensure your pump is disconnected from the electrical supply before checking the filter cartridge. You can also visit our website www.bestway-service.com for cartridge purchase.

7. How many times a year should I change the water?

This is dependant on the amount of use the pool receives, and the attention paid to covering the pool and keeping chemicals properly balanced. If maintained correctly the water should last a full summer season. Please contact your local pool chemical supplier for detailed information regarding chemicals, they will be able to advise you how to best maintain the cleanliness of your water.

8. Do I need to take my pool down for the winter?

Yes, Above-ground pools may collapse under the weight of ice and snow and the PVC walls will be damaged. We recommend taking the pool down when temperatures fall below 8°C / 45°F. The pool should be stored indoors in a moderate temperature between 5°C / 41°F and 38°C / 100°F. Please store away from chemicals and rodents and out of the reach of children.

9. My pool is fading - why is that?

Excessive use of chemicals can cause the color of the inside of the liner to fade; this is similar to a swimsuit fading over time from repeated contact with chlorinated water.

10. How many years will the pool last?

There is no set time limit for the pool to last; following the instructions in the owner's manual and with proper care, maintenance and storage you can considerably increase the life of your pool. Improper set-up, use or care can result in failure of the pool.

11. Do you recommend the use of a filter pump with a Bestway pool?

Absolutely! We strongly recommend you the use of a filter pump which could maintain the water of the pool clean.

12. Which are the most important functions of my filter pump?

The most important function of a filter pump is the elimination of every sort of impurity from the water by the aid of a filter cartridge and chemical products for its sterilization.

Limited BESTWAY® Manufacturer's Warranty 2014

The product you have purchased comes accompanied by a limited warranty. Bestway® stands behind our quality guarantee and assures, through a replacement warranty, your product will be free from manufacturer's defects that result in leaks.

To enact a warranty claim, this form must be completed and supplied with a copy of your purchase receipt to your local Bestway Aftersales Centre. Before any claims can be accepted, the Bestway Aftersales Centre may ask you to send a piece of the defective part to the centre (e.g. a cut out of the production batch number / drain valve). Please contact your local Bestway Aftersales Centre before sending any documents – they will provide full instructions of what is needed for your claim.

Bestway® is not responsible for economic loss due to water or chemical costs. Bestway® will not place any products deemed to have been neglected or having been used outside of the owner's manual guidelines.

Bestway's warranty covers manufacturing defects discovered whilst unpacking the product or during use, within the limits of a use and respectful of warnings and instructions given within the user's manual. This warranty applies only to product which must not have been modified by any 3rd parties. The product must be stored and handled in accordance with the technical recommendations.

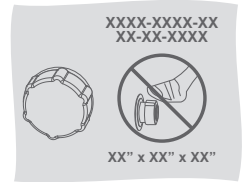

Please copy the batch number placed near the drain valve

Batch Number: _____

Date of purchase receipt: _____

TO: Bestway® Service Department

DATE _____

Customer Code Number _____

FAX/E-MAIL/TEL: Please refer to your country according to the information you find on the back cover or on our website: www.bestway-service.com
Please provide your address details in full. Note: Incomplete address details will result in delayed shipments.
Bestway reserves the right to charge for redelivery of undelivered packages where the recipient is at fault.

REQUIRED INFORMATION - PLEASE WRITE THE DELIVERY ADDRESS

Name: _____ Address: _____





Zip code: _____

Country: _____ City: _____

Mobile: _____ Telephone: _____

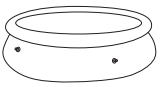
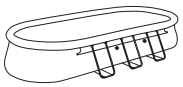
Fax: _____ E-mail: _____

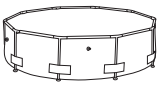
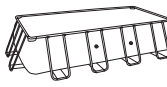
Please Clearly Write Your Item Code: _____

 FAST SET™ POOLS	 OVAL FAST SET™ POOLS	 STEEL PRO™ FRAME POOLS	 STEEL PRO™ FRAME POOLS		 RECTANGULAR FRAME POOLS	 SPLASH FRAME POOLS
1.98 m x 51 cm.	4.88 m x 3.05 m x 1.07 m.	4.88 m x 3.05 m x 1.07 m.	2.44 m x 51 cm.	3.66 m x 1.22 m.	2.87 m x 2.01 m x 1.00 m.	2.21 m x 1.50 m x 43 cm.
2.44 m x 66 cm.	5.49 m x 3.66 m x 1.22 m.		2.44 m x 61 cm.	4.27 m x 1.22 m.	4.04 m x 2.01 m x 1.00 m.	2.39 m x 1.50 m x 58 cm.
2.74 m x 76 cm.	6.10 m x 3.66 m x 1.22 m.		3.05 m x 76 cm.	4.57 m x 91 cm.	4.12 m x 2.01 m x 1.22 m.	2.59 m x 1.70 m x 61 cm.
3.05 m x 76 cm.			3.05 m x 1.00 m.	4.57 m x 1.22 m.	4.88 m x 2.74 m x 1.22 m.	3.00 m x 2.01 m x 66 cm.
3.66 m x 76 cm.			3.30 m x 1.02 m.	4.88 m x 1.22 m.	5.49 m x 2.74 m x 1.22 m.	4.00 m x 2.11 m x 81 cm.
3.66 m x 91 cm.			3.66 m x 76 cm.	5.49 m x 1.22 m.	6.71 m x 3.66 m x 1.32 m.	
4.57 m x 91 cm.			3.66 m x 1.00 m.	5.49 m x 1.32 m.	7.32 m x 3.66 m x 1.32 m.	
4.57 m x 1.07 m.						
4.57 m x 1.22 m. (Blue)						
4.57 m x 1.22 m. (Grey)						
5.49 m x 1.22 m.						

Description of problem

Item tears / Leaking

Faulty welding

Faulty upper ring

Faulty drain valve

Others, please describe

Missing part - Please use the code for the missing part, this can be found in the owner's manual.

IMPORTANT: ONLY THE DAMAGED PART WILL BE REPLACED, NOT THE COMPLETE SET.

Bestway reserves the right to request photographic evidence of defective parts, or to require the sending of the item for additional testing. In order to best assist you, we request all information you provide is complete.

VISIT OUR WEBSITE WWW.BESTWAY-SERVICE.COM TO BY SPARE PARTS, TO DOWNLOAD MANUALS, FAQ AND VIDEO, ALSO AVAILABLE ON OUR BESTWAY CHANNEL ON YOU TUBE.



Description du produit

Type	Dimensions	Type d'installation	Kit	
56296	4.88 m x 3.05 m x 1.07 m	Placer sur le sol	<input checked="" type="checkbox"/> Échelle	<input checked="" type="checkbox"/> Système de Filtration
56297	(16pi x 10pi x 42po)		<input type="checkbox"/> Système de drainage	<input checked="" type="checkbox"/> Tapis de sol
			<input checked="" type="checkbox"/> Bâche de couverture	<input type="checkbox"/> Kit d'entretien

Merci d'avoir acheté une piscine Bestway. Pour être certain de profiter au mieux de votre piscine et de l'utiliser en toute sécurité, veuillez suivre la notice d'installation ainsi que les consignes de sécurité importantes présentes dans le mode d'emploi. Il faut environ 30 minutes pour le montage avec 2-3 personnes.

AVERTISSEMENT



Lisez le manuel et respectez les instructions relatives à la sécurité, effectuez et complétez le montage du produit, pour son utilisation et son entretien.
L'utilisation du kit de la piscine implique le respect des instructions de sécurité décrites dans le manuel d'entretien et d'utilisation.

La sécurité de vos enfants dépend entièrement de vous ! Les enfants de moins de 5 ans sont ceux qui courent le plus de risques. Faites attention SVP pour éviter les incidents.
La surveillance des enfants doit être rapprochée et constante.

Désignez un seul responsable de la sécurité. Renforcez la surveillance lorsqu'il y a plusieurs utilisateurs dans la piscine. Apprenez à nager à vos enfants dès que possible. La sécurité de vos enfants ne dépend que de vous ! Le risque est maximum lorsque les enfants ont moins de 5 ans. L'accident n'arrive pas qu'aux autres ! Soyez prêt à y faire face ! Sans surveillance, votre enfant est en danger.

Pour votre sécurité, ne montez pas votre piscine sur une terrasse/un balcon.
Rappelez-vous de place votre piscine là où il est possible de la vider facilement tout en évitant une inondation.
Ne laissez jamais des enfants rentrer ou rester dans la piscine ou dans la zone de la piscine sans la surveillance d'un adulte ou s'ils ne portent pas de dispositifs de sauvetage.

N'autorisez pas l'accès à la piscine sans gilet ou brassière pour un enfant ne sachant pas bien nager et non accompagné dans l'eau.
Mouillez nuque, bras et jambes avant d'entrer dans l'eau.

Interdisez le plongeon ou les sauts en présence de jeunes enfants. Interdisez la course et les jeux vifs aux abords de la piscine.

La piscine et les accessoires doivent être montés uniquement par des adultes compétents.
Votre piscine doit être remplie par un flux d'eau à basse pression afin d'éviter un stress excessif à la cuve interne.
Bestway ne sera pas responsable des dommages provoqués à la piscine par un remplissage au moyen d'un camion-citerne. (Voir les FAQ)

Ne vous mettez pas à califourchon, ne vous asseyez pas, ne vous appuyez pas et ne comprimez pas sur la traverse supérieure car cela pourrait provoquer un effondrement de la piscine et une inondation, causant de graves blessures et/ou des dommages aux biens personnels.

Ne laissez pas de jouets à proximité et dans le bassin qui n'est pas surveillé.
Ne nagez pas seul.

N'utilisez pas votre piscine en cas d'utilisation d'alcool, de drogues ou de médicaments.
Stockez les produits de traitement d'eau hors de la portée des enfants.

N'ajoutez jamais de produits chimiques dans la piscine quand elle est occupée.
Consultez un revendeur spécialisé dans les fournitures pour piscine pour vous assurer d'un usage correct des produits chimiques.

Maintenez en permanence une eau limpide et saine.
L'eau de la piscine doit être testée régulièrement pour s'assurer qu'elle est optimale pour une utilisation sûre et agréable pendant toute la saison.

Les animaux domestiques doivent être éloignés de la zone de la piscine pour éviter des dommages à la structure.
Barrière de protection dont le portail sera constamment maintenu fermé.

Couvrir la piscine quand elle n'est pas utilisée. Les enfants et les adultes ne doivent pas rester dans la piscine quand la bâche est utilisée. Enlevez complètement la bâche quand vous utilisez la piscine.

Détecteur électronique de passage ou de chute, en service et opérationnel.
Mais ils ne remplacent en aucun cas une surveillance rapprochée.

Ne laissez pas l'échelle dans la piscine quand la piscine n'est pas surveillée. Rappelez-vous de vider et de ranger la piscine pendant l'hiver et si elle n'est pas utilisée.

Utilisez uniquement des accessoires Bestway avec les piscines Bestway.
Le fait d'entretenir correctement votre piscine augmente sa durée de vie et la sécurité de son utilisation. (Voir Section d'entretien de la piscine)

Ne faites pas fonctionner la pompe quand la piscine est utilisée.

Interdisez l'accès à la piscine si la pompe de filtration est endommagée.
Renouvelez régulièrement l'eau.

Ne laissez pas la piscine vide sur le sol.
Ne téléphonez pas près de la piscine car cela vous ferait négliger la surveillance.

Seules les personnes de plus de 18 ans peuvent manipuler les accessoires électriques ; elles doivent se conformer aux principes de sécurité appropriés en matière de sécurité professionnelle et elles doivent être qualifiées pour réaliser les tâches sur l'installation électrique conformément à tous les règlements et normes nationaux correspondants.

Ne pas se baigner la nuit ou en cas de faible éclairage.
Les bagarres et la violence sont interdites dans la piscine.

Il ne faut en aucune façon modifier les pièces de la piscine. Ne pas faire de trous dans la piscine, ni dans les marches de l'échelle.

Tous les équipements doivent être fréquemment contrôlés pour vérifier s'il y a des signes de détérioration, de corrosion, des pièces cassées ou d'autres points dangereux qui pourraient provoquer des blessures.

Rappelez-vous d'appliquer régulièrement une lotion solaire et toujours après un bain.
Le non-respect de ces instructions pourrait provoquer des dommages, des blessures ou la mort, surtout en ce qui concerne les enfants.

Le non-respect des instructions d'entretien pourrait provoquer de graves risques, surtout pour les enfants.

SÉCURITÉ

Apprenez les gestes qui sauvent et surtout ceux spécifiques aux enfants.
Bouée et perche à proximité du bassin.

Les équipements de sauvetage devraient inclure des éléments comme une bouée de sauvetage agréée par les garde-côtes avec une corde attachée et une perche rigide et solide d'au moins 3.66 m (12pi).

Mémoriser et afficher près de la piscine les numéros de premiers secours:

- Pompiers (18 pour la France)
 - Police
 - SAMU (15 pour la France)
 - Centre antipoinçon
 - Adresse complète du domicile
- Téléphone accessible près du bassin pour ne pas laisser vos enfants sans surveillance quand vous téléphonez.

En cas d'accident

- Sortez la personne de l'eau le plus rapidement possible
- Appelez immédiatement du secours et suivez les conseils qui vous seront donnés
- Remplacez les habits mouillés par des couvertures chaudes

Regardez et réagissez! Quand vous surveillez des enfants, restez à proximité et toujours en alerte.
Apprenez à nager à vos enfants dès que possible.

Toutes les filtrations suivent la norme d'installation NF EN C 15-100 stipulant que tout appareil électrique situé à moins de 3,50 m du bassin et librement accessible doit être alimenté en très basse tension 12 V. Tout appareil électrique alimenté en 220 V don être situé à plus de 3,50 m du bord du bassin. Demander l'avis du fabricant pour toute modification d'un ou plusieurs éléments du système de filtration. (Uniquement pour la France)

A LIRE ATTENTIVEMENT ET À CONSERVER POUR CONSULTATION ULTÉRIEURE.

Liste de pièces

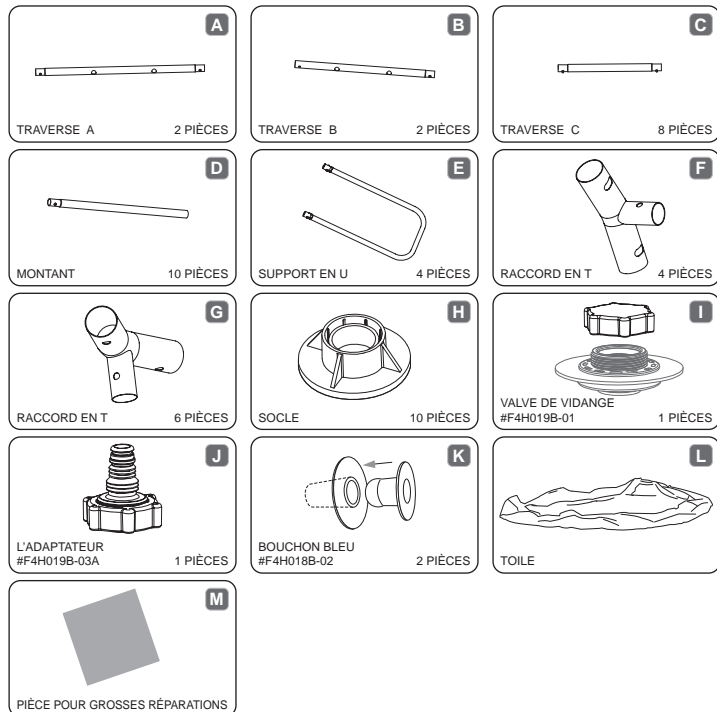

Structure:
Avant de monter votre piscine, prenez quelques minutes pour contrôler toutes les pièces et vous familiariser avec leur position.

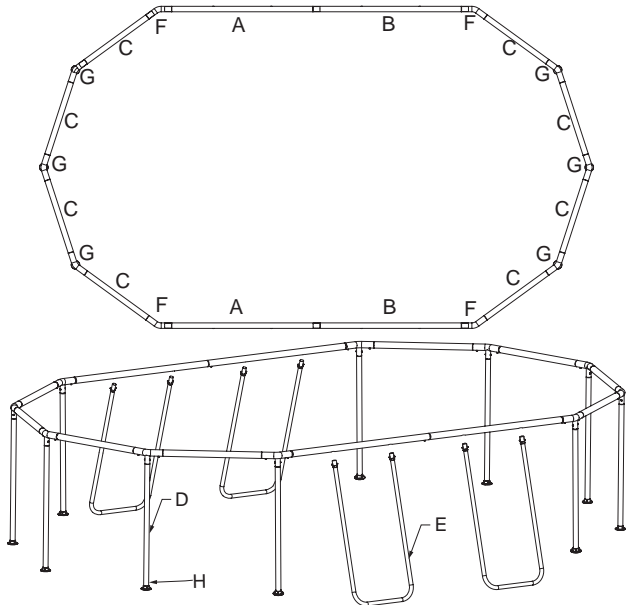

Voir SVP les FAQ pour plus d'informations. Les dessins ne sont pas à l'échelle.

CHOISIR L'EMPLACEMENT CORRECT

REMARQUE: La piscine doit être montée sur une surface complètement plate et nivelée. N'installez pas SVP la piscine si la surface est inclinée ou en pente.

Condition correcte pour installer la piscine:

- L'emplacement choisi doit pouvoir supporter uniformément le poids pendant toute la durée d'installation de la piscine, en outre, l'emplacement doit être plat et doit être dénué d'objets et débris, y compris des cailloux et des brindilles.
- Nous recommandons de positionner la piscine loin d'objets que les enfants pourraient utiliser pour grimper dans la piscine.

REMARQUE: Placer la piscine près d'un système d'évacuation adéquat pour traiter tout surplus ou pour vidanger la piscine.

REMARQUE: Placer la piscine près d'une prise AC protégée par un RCD (Dispositif de courant résiduel).

Conditions incorrectes pour installer la piscine:

- Sur un sol irrégulier, la piscine pourrait s'affaisser provoquant de graves lésions personnelles et/ou des dommages aux biens personnels et cela annulerait la garantie et empêcherait toute réclamation.
 - Ne pas utiliser de sable pour créer une base de niveau ; le sol doit être creusé si nécessaire.
 - Directement sous des lignes électriques aériennes ou des arbres. Assurez-vous que l'emplacement ne contient pas de tuyaux souterrains, de lignes ou câbles de quelque sorte que ce soit.
 - Ne pas installer la piscine sur des routes, des ponts, des plate-formes, des surfaces en graviers ou en asphalte. L'emplacement choisi doit être suffisamment ferme pour résister à la pression de l'eau ; boue, sable, sol mou ou goudron ne sont pas adaptés.
 - L'herbe ou toute autre végétation sous la piscine mourra et est susceptible de provoquer des odeurs et le développement de boue, nous vous recommandons donc d'enlever toute l'herbe de l'emplacement choisi pour la piscine.
 - Éviter les zones où des plantes agressives et des espèces de mauvaises herbes pouvant pousser à travers le revêtement posé au sol sont susceptibles de se développer
- REMARQUE:** Vérifier avec votre conseil municipal les règlements liés aux barrières, enceintes, éclairage et dispositifs de sécurité et assurez-vous que vous conformez à toutes les lois.
- REMARQUE:** Si vous disposez d'une pompe filtrante, consultez le manuel de la pompe pour connaître les instructions.
- REMARQUE:** L'échelle doit être adaptée à la taille de la piscine et doit être utilisée uniquement pour entrer et sortir de la piscine. Il est interdit de dépasser la charge permise sur l'échelle. Vérifiez régulièrement si l'échelle est convenablement assemblée.

Installation

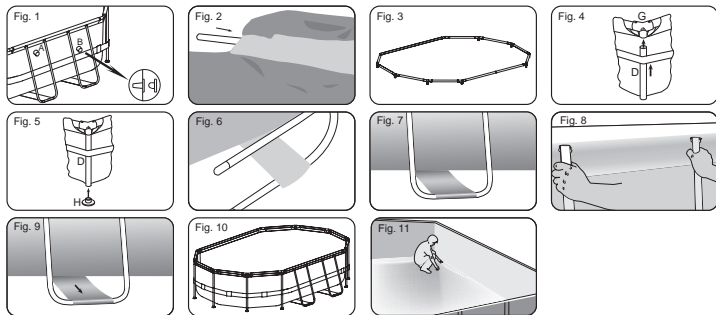

Le montage de la piscine tubulaire Steel Pro peut être réalisé sans outils.

IMPORTANT: Bestway Inflatables n'est pas responsable pour les dommages causés à la piscine par une mauvaise manipulation ou par le non respect de ces instructions.

1. Disposez toutes les pièces et vérifiez que vous avez les quantités correctes comme énuméré dans la liste des pièces. Si des pièces manquent, n'assemblez pas la piscine, contactez le service clients Bestway
2. Déployez la piscine et contrôlez qu'elle soit tournée dans le bon sens, laissez-la au soleil pendant 1 heure ou plus pour qu'elle soit plus flexible pendant le montage.
3. Placez la piscine près d'un système de vidange approprié pour gérer l'eau de débordement et vérifiez que l'entrée A et la sortie B de la piscine sont correctement positionnées pour permettre à votre pompe de filtration d'être branchée sur une source de courant. **Remarque:** N'utilisez pas de rallonge pour alimenter votre pompe. **ATTENTION:** Ne traînez pas la piscine sur le sol car cela peut l'abîmer.
4. Introduisez les bouchons d'obturation dans l'entrée A et la sortie B sur la paroi à l'intérieur de la piscine. (Voir Fig. 1)
5. Raccordez d'abord le rail supérieur A au rail supérieur B. Puis introduisez tous les rails supérieurs dans les manchons du poteau sur le haut de la piscine. (Voir Fig. 2) Veuillez vous reporter au schéma de la page 6 pour voir des combinaisons détaillées du poteau. Vérifiez que les trous sur les rails supérieurs A et B soient alignés avec les trous des manchons du poteau sur les parois latérales.
6. Pour installer la structure du haut, raccordez tous les rails supérieurs avec les raccords en T sur l'ouverture de chaque manchon (Voir Fig. 3). Veuillez vous reporter au schéma de la page 6 pour voir des combinaisons détaillées. **REMARQUE:** Au niveau de chaque raccord vérifiez que les rails supérieurs soient correctement insérés.
7. Placez tous les montants verticaux de la piscine à l'intérieur de la bande murale de la piscine. Raccordez chaque montant vertical de la piscine au bas des raccords en T. Vérifiez que les montants verticaux de la piscine aient des chevilles à ressort en haut lorsque vous raccordez le raccord en T. (Voir Fig. 4)
8. Fixez tous les pieds au bas des montants verticaux de la piscine. (Voir Fig. 5)
9. Installez le support en U; introduisez d'abord le support en U à travers le support du poteau en bas de la piscine (Voir Fig. 6/7), puis introduisez les deux extrémités du support en U dans les trous apparents sur le rail supérieur (Voir Fig. 8), vérifiez que les chevilles à ressort s'encliquettent dans la bonne position. Répétez cette procédure pour les supports en U restants.
10. Sortez les bas des supports en U de la bache et vérifiez que les supports des poteaux soient tendus. Répétez cette procédure pour les supports en U restants. (Voir Fig. 9)
11. Tirez sur la structure dans différentes directions pour vérifier que tous les rails, les montants et les raccords soient solidement raccordés. (Voir Fig. 10)
12. Vérifiez que la vanne de vidange soit fermée.
13. Lissez le sol de la piscine.
14. Placez entre 1" et 2" (2,5 et 5 cm) d'eau dans la piscine pour couvrir le sol. Une fois que le fond de la piscine est légèrement recouvert, lissez délicatement tous les plis. Commencez au centre de la piscine et effectuez l'opération vers l'extérieur dans le sens des aiguilles d'une montre. (Voir Fig. 11)

Remplir d'eau la piscine

ATTENTION: Ne laissez pas la piscine sans surveillance quand vous la remplissez d'eau.

1. Remplissez la piscine à 90%. **NE REMPLISSEZ PAS TROP** car cela pourrait provoquer un effondrement de la piscine. En cas de fortes pluies, vous devez vider suffisamment la piscine pour que le niveau reste correct. (Voir Fig. 12, 13)
2. Lorsque le remplissage de la piscine est achevé, contrôlez que l'eau ne se rassemble pas d'un côté pour s'assurer que la piscine est bien nivelée. **IMPORTANT:** Si la piscine n'est pas nivelée, enlevez l'eau et nivelez de nouveau le sol en le creusant (Voir Fig. 14). N'essayez jamais de déplacer la piscine avec de l'eau à l'intérieur, cela pourrait provoquer de graves blessures ou endommager la piscine. **AVERTISSEMENT:** Votre piscine peut contenir jusqu'à xxxx litres / xxxxx gallons, ce qui équivaut à xxxxx kg de pression. Si votre piscine présente des renflements ou un côté non uniforme, alors elle n'est pas nivelée; les côtés pourraient éclater et l'eau se déverser brusquement en provoquant des blessures et/ou des dommages aux biens.
3. Contrôlez s'il y a des fuites au niveau des soupapes ou des coutures, contrôlez le tapis de sol pour vérifier s'il y a d'évidentes pertes d'eau. N'ajoutez pas de produits chimiques avant ce contrôle. **REMARQUE:** En cas de fuite, réparez la piscine en utilisant un patch de réparation à haute résistance fourni. Voir les FAQ pour plus d'informations.

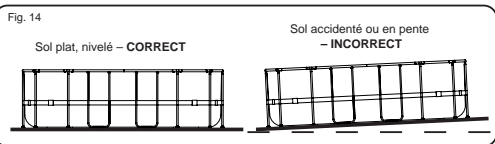
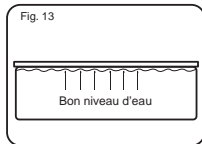
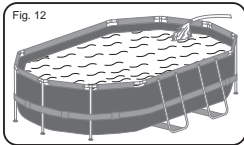

REMARQUE: Dessins uniquement pour illustration. Ils pourraient ne pas correspondre à l'appareil actuel. Ils ne sont pas à l'échelle.

Maintenance

Le non-respect des consignes d'entretien peut engendrer des risques graves pour la santé, notamment celle des enfants.

REMARQUE: La pompe filtrante sert à faire circuler l'eau et à la filtrer, afin de la garder exempte de toute particule en suspension. Mais, afin de garder votre piscine vraiment propre et hygiénique, vous devez aussi utiliser des produits chimiques.

Le tableau suivant énumère la séquence des tests qui doivent être réalisés ainsi que les valeurs idéales et les actions possibles. Vérifiez régulièrement la valeur de pH et la concentration de chlore chaque semaine et réglez pour obtenir les valeurs idéales.

TEST	VALEURS IDEALES
Valeur de pH	7,4 - 7,6
Acide cyanurique	30 - 50 ppm
Chlore libre	2 - 4 ppm
Composé de chlore	0
Algues	Aucune visible
Dureté du calcium	200 - 400 ppm

Méthode pour garder votre piscine propre:

1. Communiquez avec le piscinier le plus proche pour obtenir des conseils et vous procurer les trousseaux de produits chimiques et d'analyse du pH nécessaires.
2. Placez un seau d'eau près de la piscine afin que les baigneurs puissent se laver les pieds avant d'y entrer.
3. Couvrez la piscine quand vous ne vous en servez pas.
4. Écumez régulièrement la piscine pour éviter la formation de sédiments.
5. Contrôlez régulièrement la cartouche du filtre, changez-la si elle se présente souillée et décolorée. Nous suggérons de remplacer la cartouche toutes les 2 semaines.
6. Nettoyez délicatement toute saleté sous les côtés avec un linge propre.

7. Pour améliorer la qualité de l'eau, nous vous suggérons d'utiliser les accessoires Bestway comme le dépollueur et les kits d'entretien. Visitez notre site web www.bestway-service.com ou contactez votre revendeur. Faites attention en cas de pluie, contrôlez que le niveau de l'eau ne soit pas plus élevée que le niveau prévu. Dans ce cas, agissez en conséquence.

Une maintenance adéquate peut prolonger la durée de vie de votre piscine.

ATTENTION: Ne faites pas fonctionner la pompe pendant la baignade. Pendant la saison d'utilisation de la piscine, le système de filtration doit nécessairement être fonction chaque jour, suffisamment longtemps pour assurer le renouvellement complet de l'eau.

Réparation

Si votre piscine est endommagée, utilisez la Pièce. Consultez la foire aux questions pour de plus amples renseignements.

Désassemblage

1. Dévissez le bouchon de la valve de vidange à l'extérieur de la piscine, dans le sens inverse des aiguilles d'une montre.
2. Branchez l'adaptateur au boyau et placez ce dernier là où vous souhaitez vider votre piscine. (Vérifiez les arrêts municipaux en matière de vidange avant de procéder.)
3. Vissez l'anneau de contrôle de l'adaptateur du boyau sur la valve de vidange, dans le sens des aiguilles d'une montre. La valve de vidange sera ainsi ouverte et l'eau s'écoulera automatiquement. **ATTENTION:** L'anneau permet de contrôler le débit.
4. Une fois la vidange terminée, dévissez l'anneau de contrôle pour fermer la valve.
5. Débranchez le boyau.
6. Remettez le bouchon sur la valve de vidange.
7. Laissez la piscine sécher à l'air.

AVERTISSEMENT: Ne pas laisser une piscinette à l'extérieur, vide.

Entreposage

1. Enlevez tous les accessoires et les pièces détachées de la piscine et rangez-les quand ils sont propres et secs.
2. Quand la piscine est complètement sèche, répandez de la poudre de talc pour éviter qu'elle ne se colle et repliez soigneusement la piscine. Si la piscine n'est pas complètement sèche, de la moisissure pourrait se former et endommager le revêtement de la piscine.
3. Rangez la cuve interne et les accessoires dans un endroit sec, à une température moyenne comprise entre 5°C / 41°F et 38°C / 100°F.
4. Pendant la saison pluvieuse, la piscine et les accessoires doivent être rangés comme ci-dessus.
5. Un mauvais drainage de la piscine pourrait provoquer des dommages aux personnes et/ou aux biens.

Foire Aux Questions

1. Quel est le type de base convenant le mieux à une piscine avec cadre?

Presque toutes les surfaces complètement plates, compactes et nivelées peuvent être utilisées. N'utilisez pas le sable comme matériau de nivellement car il est sujet à bouger sous la piscine. Le sol doit être dégagé jusqu'à ce qu'il soit parfaitement nivelé. Ne montez pas la piscine sur une voie d'accès, une terrasse, une plateforme, du gravier ou du goudron. Le sol doit être suffisamment ferme pour supporter le poids et la pression de l'eau : la boue, le sable, la terre molle/fâche ou le goudron ne sont pas appropriés. Une base en béton peut être utilisée, mais faites attention de ne pas traîner la piscine sur cette surface car des abrasions pourraient déchirer le revêtement. Si la piscine doit être montée sur la pelouse, il est recommandé d'éliminer l'herbe là où la piscine doit être montée car l'herbe mourra et pourrait provoquer de mauvaises odeurs / vase. Certains types d'herbe résistante peuvent pousser à travers le revêtement tout comme des buissons/plantes agressives à côté de la piscine. Assurez-vous de tailler la végétation proche quand c'est nécessaire. Utilisez un tapis de sol pour mieux protéger la base de la piscine.

2. Quels sont les signes d'une surface non nivelée?

Si votre piscine est plus bombée à un endroit, c'est qu'elle n'est pas de niveau. Il est alors important de la vider, puis de réinstaller sur un emplacement de niveau, car les jointures de la piscine subissent alors une pression indue et peuvent se rompre, ce qui entraîne un déversement, des dommages à la propriété et des blessures, voire la mort.

Remplissez votre piscine d'après les directives du manuel du propriétaire. Ainsi, vous éviterez de gaspiller l'eau et la piscine pourra être déplacée facilement. Le sol sera en outre nivelé au moment approprié et non une fois la piscine pleine.

3. Puis-je faire remplir ma piscine par un service d'approvisionnement en eau?

Nous vous recommandons d'utiliser un boyau d'arrosage à faible débit pour remplir votre piscine. Toutefois, si vous devez recourir à un service d'approvisionnement en eau, il est préférable de verser au préalable 2,5 cm (1 po) d'eau au boyau d'arrosage dans votre piscine et d'y éliminer les plis. Faites appel à un service qui peut régler le débit de déversement afin d'éviter tout dommage à votre piscine. Assurez-vous aussi de respecter toutes les étapes prévues dans le manuel afin de veiller à ce que votre piscine soit de niveau. Bestway n'est pas responsable des dommages causés à la piscine par un service d'approvisionnement en eau.

4. Quelle est la hauteur correspondant à la capacité maximale de la piscine?

Remplissez la piscine jusqu'à 90% de sa capacité, soit jusque sous le boudin pneumatique. Ne dépassez jamais cette limite. Il est recommandé de prévoir de l'espace pour les déplacements d'eau provoqués par les baigneurs. Vous devez peut-être rajouter de l'eau en cours de saison en raison de l'évaporation et de l'utilisation courante de votre piscine.

5. Il y a une fuite. Que dois-je faire pour réparer la piscine?

Il n'est pas nécessaire de vider la piscine pour réparer une perforation. Vous pouvez en effet vous procurer des rustines autocollantes applicables sous l'eau auprès du piscinier ou du quincailler le plus proche. Pour les réparations à l'extérieur, utilisez la rustine fournie. Pour les réparations à l'intérieur de la piscine, nettoyez la surface en essuyant tout dépôt d'huile ou d'algues. Dans la rustine, coupez un cercle assez large pour couvrir le trou et appliquez-le bien à l'intérieur, sous l'eau. Coupez ensuite une deuxième rustine et collez-la à l'extérieur de la piscine pour renforcer la réparation. Si le trou est dans le fond de la piscine, utilisez seulement une rustine à l'intérieur et mettez un poids dessus le temps qu'elle adhère bien à la toile. Si la perforation est dans le boudin pneumatique, gonflez le boudin pour trouver le trou, faites une marque visible pour vous repérer et appliquez la rustine en appuyant fermement. Une fois la rustine en place, dégonflez légèrement le boudin pour réduire la pression exercée sur la rustine. Si le boudin est complètement dégonflé et la piscine, vide, mettez un poids sur la rustine pour favoriser l'adhésion. Si vous réparez la piscine à sec, il est recommandé d'attendre au moins douze heures avant de la remplir.

6. Où puis-je acheter des cartouches filtrantes et à quelle fréquence dois-je les changer?

Les cartouches filtrantes convenant à votre modèle de pompe devraient normalement être offertes par le magasin où vous avez acheté votre piscine. Dans le cas contraire, la majorité des grands détaillants en vendent. Toutefois, si vous n'arrivez pas à vous procurer une cartouche de remplacement, veuillez composer notre numéro sans frais et nous vous aiderons à en trouver près de chez vous. Selon l'utilisation que vous faites de votre piscine, vous devriez changer la cartouche toutes les deux semaines. Vérifiez le filtre chaque semaine et nettoyez-le au boyau pour enlever particules et débris. **Remarque:** Assurez-vous de débrancher la pompe avant de procéder à la vérification de la cartouche filtrante.

7. Combien de fois par année dois-je changer l'eau?

Cela dépend de l'utilisation que vous faites de votre piscine et de l'assiduité avec laquelle vous la couvrez et rectifiez l'équilibre chimique de l'eau. Si la maintenance est adéquate, l'eau devrait être utilisable tout l'été. Veuillez communiquer avec le piscinier le plus proche pour obtenir de plus amples renseignements sur les produits chimiques; celui-ci pourra vous conseiller sur la meilleure façon de garder votre eau propre.

8. Dois-je ranger ma piscine en hiver?

Oui, les piscines hors terre peuvent s'affaisser sous le poids de la glace et de la neige, et certaines toiles en PVC sont alors endommagées. Il est recommandé de ranger la piscine quand la température descend sous les 8°C (45°F). La piscine doit être rangée à température modérée, soit entre 5°C (41°F) et 38°C (100°F), à l'abri des produits chimiques et de la vermine, et hors de la portée des enfants.

9. Ma piscine pâlit. Pourquoi?

Une utilisation excessive de produits chimiques peut altérer la couleur de la toile; ce phénomène est comparable à la décoloration d'un maillot de bain au fil du temps, en raison de son utilisation répétée dans l'eau chlorée.

10. Combien d'années durera ma piscine?

Il n'y a pas de limite de durée d'une piscine; suivez les instructions de votre manuel et avec un bon entretien, un bon rangement et un peu d'attention, vous augmenterez considérablement la durée de vie de votre piscine. Un mauvais montage, usage ou soin peuvent provoquer la défaillance de votre piscine.

11. Recommandez-vous l'utilisation d'une pompe de filtration avec une piscine Bestway?

Oui, absolument! Nous vous recommandons fortement d'utiliser une pompe de filtration qui maintiendra propre l'eau de la piscine.

12. Quelles sont les fonctions les plus importantes de ma pompe de filtration?

La fonction la plus importante d'une pompe de filtration est l'élimination de toutes sortes d'impuretés de l'eau à l'aide d'une cartouche de filtre et de produits chimiques pour sa stérilisation.

Garantie Limited BESTWAY® 2014

Le produit que vous avez acheté est accompagné d'une garantie limitée. Bestway® est derrière notre garantie qualité et s'assure, à travers une garantie de remplacement, que votre produit ne comportera aucun défaut de fabrication donnant lieu à des fuites.

Pour valider votre demande en garantie, le présent formulaire doit être rempli et adressé avec votre reçu d'achat à votre centre local de service après-vente Bestway. Avant de pouvoir accepter une réclamation, le service après-vente Bestway pourra vous demander d'envoyer une pièce de la partie défectueuse (par ex., une découpe du numéro de lot de production / vanne de drainage). Veuillez contacter votre service après-vente Bestway avant d'envoyer tout document : le service vous fournira toutes les instructions requises sur les éléments nécessaires pour votre demande.

Bestway® n'est pas responsable des pertes économiques dues au coût de l'eau et des produits chimiques. Bestway® ne remplacera aucun produit réputé avoir fait l'objet de négligence ou avoir été utilisés sans observer les instructions du manuel d'utilisateur.

La garantie de Bestway couvre les défauts de fabrication découverts suite à l'emballage du produit ou pendant son utilisation, dans les limites d'usage spécifiées et sous réserve du respect des avertissements et des consignes contenus dans le manuel de l'utilisateur. La présente garantie ne s'applique qu'au produit non modifié par une tierce partie. Le produit doit être stocké et manipulé conformément aux recommandations techniques.

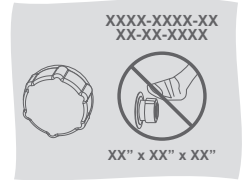

Veillez copier le numéro du lot situé près de la vanne de vidange

Numéro de lot: _____

Date du reçu d'achat: _____

À L'ATTENTION DE: BESTWAY® SERVICE DEPARTMENT

DATE _____

Numéro de code client _____

FAX/MAIL/TÉL: Voyez votre pays en ce qui concerne les informations que vous trouverez sur la couverture arrière ou sur notre site Web: www.bestway-service.com

Indiquez votre adresse complète. Remarque: La conséquence d'une adresse incomplète sera un retard dans l'expédition.

Bestway se réserve le droit de faire payer les secondes livraisons n'ayant pu être livrées une première fois lorsque le destinataire est responsable de la non livraison initiale.

DEMANDE D'INFORMATION – ÉCRIVEZ L'ADRESSE DE LIVRAISON

Nom: _____ Adresse: _____





Code postal: _____

Pays: _____ Ville: _____

Portable: _____ Téléphone: _____

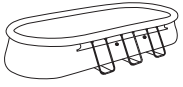
Fax: _____ E-mail: _____

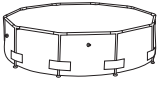
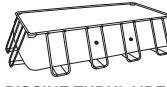
Écrire clairement le code de l'article: _____

 PISCINE FAST SET™	 PISCINE FAST SET™ OVALE	 PISCINE TUBULAIRE STEEL PRO™	 PISCINE TUBULAIRE STEEL PRO™	 PISCINE TUBULAIRE RECTANGULAIRE	 PISCINE RIGIDE
1.98 m x 51 cm.	4.88 m x 3.05 m x 1.07 m.	4.88 m x 3.05 m x 1.07 m.	2.44 m x 51 cm. 3.66 m x 1.22 m.	2.87 m x 2.01 m x 1.00 m.	2.21 m x 1.50 m x 43 cm.
2.44 m x 66 cm.	5.49 m x 3.66 m x 1.22 m.		2.44 m x 61 cm. 4.27 m x 1.22 m.	4.04 m x 2.01 m x 1.00 m.	2.39 m x 1.50 m x 58 cm.
2.74 m x 76 cm.	6.10 m x 3.66 m x 1.22 m.		3.05 m x 76 cm. 4.57 m x 91 cm.	4.12 m x 2.01 m x 1.22 m.	2.59 m x 1.70 m x 61 cm.
3.05 m x 76 cm.			3.05 m x 1.00 m. 4.57 m x 1.22 m.	4.88 m x 2.74 m x 1.22 m.	3.00 m x 2.01 m x 66 cm.
3.66 m x 76 cm.			3.30 m x 1.02 m. 4.88 m x 1.22 m.	5.49 m x 2.74 m x 1.22 m.	4.00 m x 2.11 m x 81 cm.
3.66 m x 91 cm.			3.66 m x 76 cm. 5.49 m x 1.22 m.	6.71 m x 3.66 m x 1.32 m.	
4.57 m x 91 cm.			3.66 m x 1.00 m. 5.49 m x 1.32 m.	7.32 m x 3.66 m x 1.32 m.	
4.57 m x 1.07 m.					
4.57 m x 1.22 m. (Bleu)					
4.57 m x 1.22 m. (Gris)					
5.49 m x 1.22 m.					

Description du problème

- L'article Fuit / n'est pas étanche
 Soudure défectueuse
 Anneau supérieur défectueux
 Soupape d'évacuation endommagée
 Autres, décrire
 Composants manquants: Utiliser le code des pièces qui manquent que vous trouverez sur le manuel pour l'utilisateur.

IMPORTANT: SEULES LES PIÈCES ENDOMMAGÉES SERONT REMPLACÉES, ET NON PAS L'ENSEMBLE COMPLET.

Bestway se réserve le droit de demander des pièces photographiques de justification pour les pièces défectueuses ou à ce que les pièces concernées lui soient envoyées pour soumission à des essais supplémentaires.

Pour obtenir la meilleure assistance possible, fournir toutes les informations.

VISITEZ NOTRE SITE WEB WWW.BESTWAY-SERVICE.COM POUR ACHETER DES PIÈCES DÉTACHÉES, TÉLÉCHARGER DES MANUELS, CONSULTER DES FAQ ET DES VIDÉOS ÉGALEMENT DISPONIBLES SUR NOTRE CANAL BESTWAY SUR YOUTUBE.



Descripción del producto

Tipo	Dimensiones	Tipo de instalación	Kit
56296	4.88 m x 3.05 m x 1.07 m	Para situar en el suelo	<input checked="" type="checkbox"/> Escalera
56297	(16' x 10' x 42")		<input type="checkbox"/> Sistema de drenaje <input checked="" type="checkbox"/> Cubierta de la piscina <input checked="" type="checkbox"/> Sistema de filtrado <input checked="" type="checkbox"/> Tela para el suelo <input type="checkbox"/> Kit de mantenimiento

Gracias por comprar una piscina Bestway. Si desea disfrutar al máximo y con total seguridad de su piscina, siga las instrucciones de instalación y las directrices de seguridad relevantes incluidas en el manual de instrucciones. El montaje normalmente requiere aproximadamente 30 minutos si es realizado por 2-3 personas.

ATENCIÓN

Los niños están en peligro sin una supervisión adecuada

Agua poco profunda
No se tire de cabeza en agua
No saltar

Lea el manual y respete las instrucciones relacionadas con las advertencias de seguridad, montaje del producto correcto y completo, configuración de servicio, uso y mantenimiento. El uso del kit de la piscina implica el respeto de las instrucciones de seguridad descritas en el manual de mantenimiento y uso.

¡La seguridad de los niños depende totalmente de usted! Los niños menores de 5 años están expuestos a un mayor riesgo. Por favor, tenga cuidado en evitar los accidentes.

Es necesaria una supervisión continua y competente por parte de un adulto de los niños y los minusválidos. Asegúrese de que hay al menos una persona a cargo de la seguridad. Aumente la vigilancia si hay varias personas en la piscina. Enseñe a sus niños a nadar, si es posible. ¡La seguridad de los niños es su responsabilidad! El riesgo es mayor cuando los niños tienen menos de cinco años. ¡Recuerde que los accidentes no solo ocurren a otras personas! ¡Esté preparado para reaccionar rápidamente! Sin supervisión adulta, la vida de su hijo está en peligro. Por su seguridad, no monte la piscina en una terraza / balcón.

Recuerde que debe situar la piscina en un lugar donde sea fácil efectuar el drenaje evitando las inundaciones. No deje que los niños entren o permanezcan en la piscina sin la vigilancia de un adulto o si no usan dispositivos salvavidas.

No autorice el acceso a la piscina sin un chaleco o dispositivo salvavidas a niños que no sepan nadar bien y que no están acompañados cuando están en el agua.

Pruebe la temperatura del agua antes de entrar a la piscina echándose un poco de agua en el cuello, brazos y piernas. Bajo ninguna circunstancia debe saltar o tirarse de cabeza en la piscina, pueden producirse heridas graves o incluso la muerte. Se prohíbe correr, jugar y realizar otros ejercicios fuertes cerca de la piscina.

La piscina y sus accesorios deben ser montados únicamente por adultos competentes. Es necesario llenar la piscina con un flujo de agua a baja presión para evitar tensiones innecesarias en el forro. Bestway no se considera responsable de daños en la piscina debidos al llenado de la misma con cisternas de agua. (Véase PMF)

No se monte, se sienta, se ponga de pie, se apoye ni oprima el palo superior, ya que podría hundirse la piscina y provocar una inundación, causando graves heridas a las personas y/o daños a la propiedad privada. No deje ningún juguete cerca de la piscina o en ésta si no está vigilada.

No nade solo.
No use la piscina si ha tomado alcohol, drogas o medicinas.
Guarde los productos químicos y los accesorios fuera del alcance de los niños.
No añada nunca productos químicos a la piscina mientras está ocupada.
Consulte a un vendedor especializado para cerciorarse de que los productos químicos se usan correctamente.
Mantenga el agua de la piscina limpia.

Se recomienda someter el agua de la piscina a pruebas periódicas para garantizar que se encuentra en un estado óptimo que permita un uso seguro y agradable durante toda la temporada.

Los animales domésticos deben mantenerse lejos del área de la piscina para evitar daños a la misma. Rodee su piscina con una valla y asegúrese de que la puerta está siempre cerrada.

Cubra la piscina cuando no se vaya a utilizar. No pueden entrar en la piscina niños ni adultos si se está usando la cubierta. Quite la cubierta completamente cuando se esté usando la piscina.

Debe instalarse un detector electrónico para avisarle de que alguien ha entrado en el área de la piscina. Bajo ninguna circunstancia este equipo debe sustituir a la supervisión por parte de un adulto.

No deje la escalera en la piscina si ésta no está vigilada. Recuerde que es necesario vaciar la piscina durante el invierno y si ésta no se usa.
Use únicamente accesorios Bestway en las piscinas Bestway.
Mantenga adecuadamente la piscina para asegurar una mayor duración y un uso más seguro. (Vea la sección de mantenimiento).

No haga funcionar la bomba mientras se está usando la piscina.
Prohíba el acceso a la piscina en caso de daños en la bomba de filtrado.
Renueve el agua con regularidad.
No ponga la piscina vacía en el suelo.
No llame cerca de la piscina, evite una vigilancia no correcta debido a la llamada.

Solo las personas mayores de 18 años pueden manipular accesorios eléctricos; deben respetar las medidas de seguridad aplicables en materia de seguridad en el trabajo y deben estar cualificados para realizar tareas en la instalación eléctrica de conformidad con cualquier estándar o normativa nacional.
No se bañe durante la noche ni en condiciones de visibilidad reducida.
Se prohíben las actitudes violentas y agresivas en la piscina.

Bajo ninguna circunstancia podrá realizar modificaciones a los componentes de la piscina. No realice perforaciones en la piscina ni en los escalones de la escalera.

Debe revisarse todo el equipo a menudo para detectar posibles signos de deterioro, corrosión, piezas rotas y otros riesgos que podrían causar daños.
Recuerde que es necesario usar protección solar a menudo, y siempre después del baño.
Si no se respetan estas instrucciones se pueden provocar daños, heridas o incluso la muerte, especialmente para los niños.
Si no se respetan las instrucciones de mantenimiento se pueden provocar graves peligros para la salud, especialmente para los niños.

SEGURIDAD

Aprenda las operaciones de primeros auxilios necesarias, especialmente las relativas a los niños.
El equipo de rescate debe estar situado cerca de la piscina y es necesario que el adulto que vigila la misma sepa cómo usarlo.
El equipo de rescate debe incluir, sin que ésta sea una lista completa, elementos como un chaleco salvavidas, un flotador con cuerda incluida y un mango de rescate rígido de al menos 3.66 m (12').

Los números de emergencia disponibles deben incluir:

- Bomberos (España 18)
- Policía
- Ambulancia (España 15)
- Servicio de información de productos tóxicos
- Dirección completa de la casa

Sitúe un teléfono inalámbrico resistente al agua cerca de la piscina mientras ésta se está usando.

En caso de accidente:

- Saque a todos los niños fuera del agua inmediatamente
- Llame al servicio de emergencias y siga sus instrucciones/consejos.
- Sustituya la ropa mojada con ropa seca.

¡Vigile y reaccione con rapidez! Cuando vigile a los niños esté cerca de la piscina y siempre alerta.

Enseñe a sus niños a nadar en cuanto sea posible.

Todos los sistemas de filtrado cumplen la norma de instalación NFC 15-100 que indica que cualquier aparato eléctrico situado a menos de 3.5 metros de la piscina y al que se puede acceder libremente solo debe tener un suministro de tensión de 12V. Es necesario situar cualquier aparato eléctrico alimentado con 220V a más de 3.5 m del borde de la piscina. Pregunte siempre al fabricante antes de realizar cualquier cambio a uno o varios componentes del sistema de filtrado. (Solo para Francia)

LEA ATENTAMENTE Y GUARDE PARA CONSULTARLO EN EL FUTURO.

Contenido

 PALO SUPERIOR A 2 UDS.	 PALO SUPERIOR B 2 UDS.	 PALO SUPERIOR C 8 UDS.
 PATA DE LA PISCINA VERTICAL 10 UDS.	 SOPORTE EN U 4 UDS.	 CONECTOR EN T 4 UDS.
 CONECTOR EN T 6 UDS.	 BASE 10 UDS.	 VÁLVULA DE DRENAJE #F4H019B-01 1 UDS.
 ADAPTADOR DE LA MANGUERA #F4H019B-03A 1 UDS.	 CLAVIJA DE PARO AZUL #F4H018B-02 2 UDS.	 FORRO
 PARCHE DE REPARACIÓN DE GRAN DUREZA		

Estructura:

Antes de montar su piscina, dedique unos minutos a comprobar todos los componentes y familiarizarse con su posición.

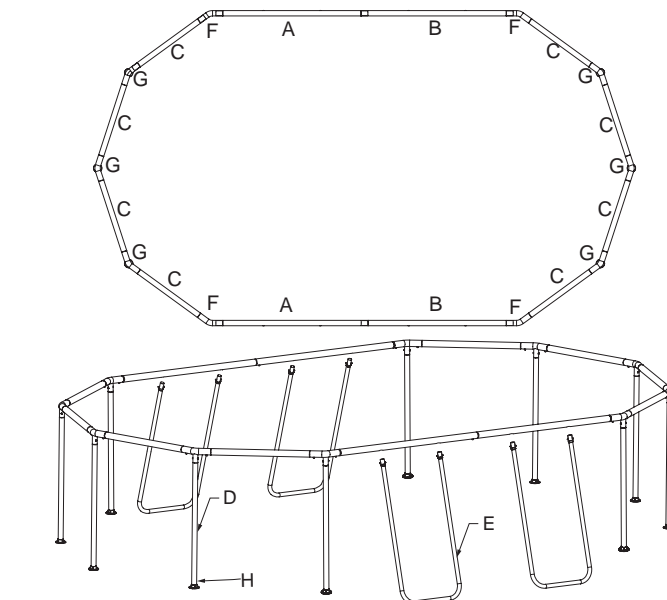

Para más información, consulte las PMF. Los diseños no están realizados a escala.

ELIJA UNA UBICACIÓN ADECUADA

NOTA: La piscina debe montarse en una superficie completamente plana y nivelada. No instale la piscina si la superficie está inclinada o en pendiente.

Condiciones adecuadas para instalar la piscina:

- La ubicación seleccionada debe ser capaz de soportar de forma uniforme el peso de la piscina durante todo el tiempo que permanezca montada; asimismo, la ubicación debe tener una superficie plana y debe estar libre de objetos y residuos como piedras o ramas.
- Le recomendamos colocar la piscina alejada de cualquier objeto que los niños pudieran utilizar para escalar e introducirse en ella.

NOTA: Coloque la piscina cerca de un sistema de drenaje adecuado para dar salida a los desbordamientos de agua o vaciar la piscina.

NOTA: Coloque la piscina cerca de una toma eléctrica AC protegida por un dispositivo diferencial residual.

Condiciones inadecuadas para instalar la piscina:

- Sobre un suelo con desniveles, pues la piscina podría derrumbarse provocando lesiones personales o pérdidas materiales graves; además, dejaría la garantía sin validez e impediría la presentación de reclamaciones de mantenimiento o reparación.
- No debe utilizarse arena para crear una base nivelada; en caso necesario, habrá que realizar excavaciones en el suelo.
- Directamente debajo de árboles o líneas de alta tensión. Asegúrese de que no pasan tuberías, líneas o cables por debajo del lugar de instalación.
- No coloque la piscina en entradas, terrazas, plataformas, superficies de grava o asfalto. La ubicación seleccionada debería ser lo suficientemente firme para soportar la presión del agua; no situar sobre lodo, arena, suelo blando o suelo o alquitrán.
- El césped o la vegetación bajo de la piscina se marchitará y podría provocar malos olores o la aparición de fango. Por eso, recomendamos eliminar todo el césped de la ubicación elegida para la piscina.
- Evite aquellas zonas donde puedan brotar plantas o malas hierbas que pudieran dañar el fondo o el revestimiento de la piscina.
- NOTA:** Consulte a las autoridades locales para conocer las normativas en materia de vallas, barreras, iluminación y seguridad y asegúrese de cumplirlas.
- NOTA:** Si cuenta con una bomba de filtrado, consulte el manual de instrucciones de la bomba.
- NOTA:** La escalera debe adaptarse al tamaño de la piscina y debe utilizarse únicamente para entrar y salir de ella. Queda prohibido exceder la carga útil máxima permitida de la escalera. Compruebe periódicamente el correcto montaje de esta última.

Instalación

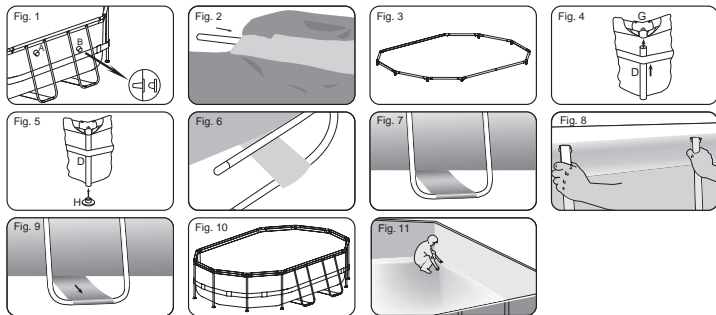

El montaje de la piscina desmontable tubular Steel Pro puede completarse sin herramientas.

IMPORTANTE: Bestway Inflatables no es responsable por daños provocados en la piscina debidos a un mal manejo o a la falta de respeto de estas instrucciones.

- Coloque todas las piezas sobre el suelo y compruebe que dispone de todas ellas en la cantidad indicada en la lista de contenido. En caso de que falte alguna pieza, no monte la piscina y póngase en contacto con el servicio de atención al cliente de Bestway.
- Extienda la piscina y asegúrese de que está cara arriba, déjela extendida a la luz del sol directa durante una hora más para que sea más flexible durante el montaje.
- Coloque la piscina cerca de un sistema de drenaje adecuado para dar salida a los desbordamientos de agua y garantizar que la entrada A y la salida B estén correctamente ubicadas para permitir que la bomba se conecte a una fuente de alimentación. **Nota:** No use cables de prolongación para conectar la bomba a la red eléctrica. **ATENCIÓN:** No arrastre la piscina sobre el suelo, la piscina podría sufrir daños.
- Inserte los tapones de tope en la entrada A y la salida B en la pared interior de la piscina. (Vea Fig. 1)
- Conecte primero el riel superior A al riel superior B. A continuación, inserte todos los rieles superiores en las mangas de tubo de la parte superior de la piscina. (Vea Fig. 2) Consulte el diagrama de la página 9 para ver en detalle las combinaciones de tubo posibles. Asegúrese de que los orificios en los rieles superiores A y B estén alineados con los orificios de las mangas de tubo en las paredes laterales.
- Para montar la estructura superior, conecte todas las barras superiores con los conectores T en la apertura de cada cubierta (Vea Fig. 3). Consulte el diagrama de la página 9 para ver en detalle las combinaciones posibles. **NOTA:** Compruebe respecto a cada conector que los rieles superiores se hayan insertado correctamente.
- Introduzca todos los soportes verticales por la banda de la pared de la piscina. Conecte cada soporte de piscina vertical a la parte inferior de los conectores en T. Asegúrese de que las patillas con resorte se encuentren en la parte superior del soporte antes de insertarlo en el conector en T. (Vea Fig. 4)
- Monte todos los pies en la parte inferior de los soportes verticales de la piscina. (Vea Fig. 5)
- Instale el soporte en U; inserte primero el soporte en U a través de la base de apoyo de los tubos en la parte inferior de la piscina (Vea Fig. 6/7); a continuación, inserte los dos extremos del soporte en U en los orificios expuestos del riel superior (Vea Fig. 8) y asegúrese de que las patillas con resorte hacen clic. Repita la operación para el resto de los soportes en U.
- Tire de los pies de los soportes en U hacia afuera para alejarlos del revestimiento y tensar los soportes verticales. Repita la operación para el resto de los soportes en U. (Vea Fig. 9)
- Tire de la estructura en diferentes direcciones para asegurarse de que los rieles, las patas y los conectores estén perfectamente conectados. (Vea Fig. 10)
- Compruebe que la válvula de drenaje esté cerrada.
- Alise el fondo de la piscina.
- Llene la piscina con 2,5 a 5 cm de agua para cubrir el fondo. Cuando el fondo esté ligeramente cubierto con agua, alise suavemente las arrugas. Empiece en el centro de la piscina y avance en sentido horario hacia el exterior. (Vea Fig. 11)

Llenado de la piscina con agua

- ATENCIÓN:** No deje la piscina sin vigilancia mientras la está llenando de agua.
- Llene la piscina hasta el 90% de la capacidad. **NO LLENE DEMASIADO** ya que esto puede hacer que la piscina se hunda. Si llueve bastante, podría ser necesario quitar un poco de agua de la piscina para asegurarse de que el nivel es correcto. (Vea Fig. 12.13)
 - Cuando la piscina se haya llenado por completo, compruebe que el agua no se acumula en ningún lado para que la piscina esté equilibrada. **IMPORTANTE:** Si la piscina no está equilibrada, drene el agua y vuelva a equilibrar el suelo cavando. No intente nunca mover la piscina con agua dentro de la misma, pueden provocarse graves daños personales o daños en la piscina. (Vea Fig. 14)
 - ATENCIÓN:** Su piscina puede contener XXXX litros / XXXX galones lo que equivale a XXXX libras de presión. Si su piscina presenta bultos o lados que no están equilibrados la piscina no está equilibrada, los lados pueden explotar y el agua se descargaría provocando graves heridas personales y daños a las propiedades.
 - Compruebe si la piscina presenta pérdidas en las válvulas o las juntas, compruebe la tela de suelo para ver si hay alguna pérdida evidente de agua. No añada productos químicos hasta haber realizado esta comprobación. **NOTA:** En caso de observarse una fuga de agua, repare la piscina usando el parche de alta resistencia incluido. Consulte las PMF para más información.

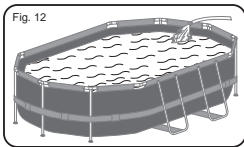

NOTA: Los diseños se han realizado solo como ilustración. Pueden no reflejar el producto real. No realizados a escala.

Mantenimiento de la piscina

Si no respeta las instrucciones de mantenimiento que se incluyen a continuación, su salud puede estar en peligro, y especialmente también la de los niños.

NOTA: La bomba de filtrado se usa para hacer que circule el agua y para filtrar pequeñas partículas, ayudando a mantener su agua libre de partículas de suciedad en suspensión. Para mantener el agua de su piscina limpia y en condiciones de higiene adecuadas, debe añadir productos químicos.

La tabla siguiente enumera los tipos de pruebas que deben llevarse a cabo y los valores ideales, además de posibles medidas correctoras. Compruebe periódicamente el valor del pH y la concentración de cloro y ajústese a los valores ideales.

PRUEBA	VALORES IDEALES
Valor del pH	7,4 - 7,6
Ácido cianúrico	30 - 50 ppm
Cloro libre	2 - 4 ppm
Sustancia clorada	0
Algas	No visibles
Calcio (dureza)	200 - 400 ppm

Para mantener la piscina limpia:

- Póngase en contacto con su vendedor local para que le asesore sobre el uso de productos químicos y para el control de pH. Uno de los factores que más influyen en el aumento de la duración del forro es mantener el agua con unos niveles de limpieza e higiene adecuados. Siga estrictamente las instrucciones de los técnicos profesionales para el tratamiento del agua usando productos químicos.
- Ponga un cubo de agua cerca de la piscina para limpiar los pies de los usuarios antes de entrar a la piscina.
- Cubra la piscina cuando no la use.
- Limpie a menudo la piscina por encima para evitar que la suciedad se deposite.
- Compruebe el cartucho del filtro con regularidad, cambie el cartucho del filtro si el cartucho está manchado o descolorido. Le sugerimos que sustituya el cartucho del filtro cada 2 semanas.

- Limpie cuidadosamente cualquier espuma del lado con un paño limpio.
 - Para mejorar la calidad del agua, use accesorios Bestway como skimmer o kits de mantenimiento. Visite nuestro sitio web www.bestway-service.com o póngase en contacto con su vendedor. Tenga cuidado con el agua de lluvia, compruebe que el nivel de agua no supera el necesario. Si es así, tome las medidas necesarias.
- Un mantenimiento adecuado puede alargar la vida de su piscina.**

ATENCIÓN: No use la bomba mientras se está usando la piscina.

Durante la temporada de uso de la piscina, el sistema de filtrado deben ponerse en marcha necesariamente cada día, durante un intervalo de tiempo suficiente para completar la renovación del volumen de agua.

Reparación

Si su piscina se ha dañado, use el parche de reparación. - vea las PMF para las instrucciones.

Desmontaje

- Desenrosque el tapón de la válvula de drenaje en la parte exterior de la piscina en sentido anti-horario y sáquelo.
 - Conecte el adaptador a la manguera y ponga el otro extremo de la manguera en el área donde desee drenar su piscina. (Compruebe la legislación local para saber si existen ordenanzas municipales acerca del drenaje).
 - Enrosque el anillo de control del adaptador de la manguera en la válvula de drenaje en sentido horario. La válvula de drenaje estará abierta y el agua comenzará a salir automáticamente. **ATENCIÓN:** El flujo del agua puede controlarse con el anillo de control.
 - Cuando el drenaje haya acabado, destornille el anillo de control para cerrar la válvula.
 - Desconecte la manguera.
 - Enrosque el tapón otra vez en la válvula de drenaje.
 - Aíre la piscina para secarla.
- ATENCIÓN:** No deje la piscina ya vacía en el exterior.

Almacenamiento

- Quite todos los accesorios y piezas de recambio de la piscina y guárdelos en un lugar limpio y seco.
- Cuando la piscina esté completamente seca, espolvoree polvos de talco en la misma para evitar que se pegue, doble la piscina cuidadosamente. Si la piscina no está completamente seca, se creará moho y se dañará el forro de la piscina.
- Guarde el forro y los accesorios en un lugar seco con una temperatura moderada entre 5°C / 41°F y 38°C / 100°F.
- Durante la estación de lluvias, la piscina y los accesorios deben guardarse como indicado por las anteriores instrucciones.
- Un drenaje no adecuado de la piscina puede provocar graves daños personales o daños a las propiedades privadas.

Preguntas más frecuentes

1. ¿Qué base es adecuada para una piscina desmontable tubular Set?

Puede usarse casi cualquier superficie lisa, sólida y equilibrada. Puede usarse casi cualquier superficie lisa, sólida y equilibrada. El suelo debe cavarse hasta que esté perfectamente nivelado. No monte la piscina en carreteras, cubiertas, plataformas, grava o asfalto. El suelo debe ser lo suficientemente firme para aguantar el peso y la presión del agua: el barro, la arena, los sólidos blandos o sueltos o el alquitrán no son lugares adecuados. Puede usarse una base de hormigón, pero no se puede arrastrar la piscina por la superficie ya que se podrían provocar abrasiones que rasgarían el forro. Si la piscina debe montarse sobre césped, se recomienda que quite el césped del lugar donde estará situada la piscina ya que éste morirá y provocará malos olores y limo. Algunos tipos de césped muy duro pueden crecer a través del forro así como algunas plantas o arbustos especialmente agresivos. Asegúrese de que la vegetación situada al lado se corta cuando es necesario. Usar una tela para el suelo ayuda a proteger la base de la piscina.

2. ¿Cómo sé si mi piscina está montada en un lugar poco equilibrado?

Si parece que hay bultos en un lado de la piscina, no está montada encima de un lugar equilibrado. Es importante vaciar la piscina y desplazarla a un lugar equilibrado. Si la piscina no está situada en un lugar equilibrado, se provocará una tensión innecesaria en las juntas, lo que podría hacer que saltasen, provocando inundaciones, daños a las propiedades y posibles daños personales o incluso la muerte. **Llene su piscina siguiendo las instrucciones incluidas en el manual de uso cuidadosamente.** Esto asegurará que no pierda agua y que la piscina se puede mover fácilmente dado que el suelo se puede equilibrar en el momento adecuado y no después de haberla llenado completamente con agua.

3. ¿Puedo hacer que un servicio de aguas llene mi piscina?

Recomendamos que use una manguera de jardín a poca presión para llenar su piscina. Si es necesario usar un servicio de entrega de agua, es mejor llenar la piscina con solo una pulgada de agua con la manguera y alisar primero las arrugas. Use un servicio de agua que pueda regular el flujo de agua para evitar daños. Asegúrese de que para en cada uno de los pasos indicados en el manual de instrucciones para asegurarse de que la piscina está nivelada. Bestway no se hace responsable de piscinas dañadas o en malas condiciones debido al uso de servicios de entrega de agua.

4. ¿Cuál es la máxima altura de llenado de la piscina?

Llena la piscina hasta el 90% de su capacidad desde la parte inferior del anillo hinchado de la piscina. No intente nunca llenar la piscina más allá de la base del anillo. Recomendamos que deje un poco de espacio para los desplazamientos de agua que se producen cuando hay personas dentro de la piscina. Pueden ser necesario llenarla durante la estación para compensar el agua evaporada o las pérdidas que se producen durante el uso.

5. Mi piscina presenta pérdida, ¿qué puedo hacer para arreglarla?

No es necesario vaciar la piscina para tapar los agujeros. Puede comprar parches de reparación auto-adhesivos que se pueden utilizar debajo del agua en su tienda local. Para un uso en el exterior, use el parche de reparación incluido. Para los agujeros interiores, limpie el agujero en la parte interior de la piscina quitando cualquier resto de aceite o algas. Corte un círculo lo suficientemente amplio para cubrir el agujero y aplique un parche de manera segura en el lado del agua. Corte un segundo parche y aplíquelo en la parte exterior de la piscina para asegurar una mayor dureza. Si el agujero está en la base de la piscina, use solo un parche y aplíquelo con un objeto pesado mientras se pega. Para los agujeros del anillo superior, hinche el anillo para ubicar el agujero, marque el agujero de manera que se vea fácilmente y aplique el parche apretándolo firmemente. Cuando se haya aplicado, deshinche un poco el anillo para quitar un poco de presión del parche. Si el anillo se deshincha completamente y se vacía la piscina, ponga un peso encima del parche para ayudar a que se pegue. Si ha puesto un parche en la piscina cuando está vacía, le recomendamos que espere al menos 12 horas antes de llenarla.

6. ¿Dónde puedo comprar cartuchos para el filtro y cada cuánto tiempo tengo que cambiarlos?

Los cartuchos de filtro adecuados para su bomba de filtrado tienen que estar disponibles en la tienda donde compró la piscina. Si no es así, la mayoría de los vendedores venden cartuchos para el filtro como accesorio. Si no puede encontrar las piezas de sustitución necesarias, llame a nuestro número gratuito y le ayudaremos a encontrar la tienda más cercana. Los cartuchos deben cambiarse cada 2 semanas dependiendo del uso de la piscina. Compruebe el filtro semanalmente y limpie las mangueras quitando los desechos y partículas. **Nota:** Asegúrese de que la bomba está desconectada del suministro eléctrico antes de comprobar el cartucho del filtro. También puede visitar nuestro sitio web www.bestway-service.com para comprar los cartuchos.

7. ¿Cuántas veces al año debo cambiar el agua?

Depende del uso que se haga de la piscina, y de la atención que se preste a cubrir la piscina y mantener los productos químicos con la dosis adecuada. Si se efectúa un mantenimiento correcto, el agua debe durar todo el verano. Póngase en contacto con su proveedor de productos químicos local para obtener más información acerca de los productos químicos, le podrán aconsejar cómo mantener limpia el agua.

8. ¿Es necesario desmontar la piscina durante el invierno?

Sí, las piscinas situadas encima del suelo pueden hundirse con el peso del hielo y la nieve y las paredes de PVC podrían dañarse. Le recomendamos que desmonte la piscina cuando la temperatura sea inferior a 8°C / 45°F. La piscina debe guardarse en el interior a una temperatura moderada, entre 5°C / 41°F y 38°C / 100°F. Guárdela lejos de productos químicos y roedores, y fuera del alcance de los niños.

9. Mi piscina está perdiendo color - ¿a qué se debe?

Un uso excesivo de productos químicos puede hacer que se pierda el color del forro; es parecido a lo que pasa con el traje de baño, que pierde color debido al uso prolongado con el agua con cloro.

10. ¿Cuántos años durará la piscina?

No hay un límite temporal para la piscina; si se respetan las instrucciones incluidas en el manual de uso con cuidado, se efectúa el mantenimiento y se guarda cuidadosamente se puede aumentar considerablemente la vida de la piscina. Un montaje, uso o cuidado no adecuados pueden dañar gravemente la piscina.

11. ¿Se recomienda el uso de una bomba de filtrado con una piscina Bestway?

¡Por supuesto! Recomendamos encarecidamente que use una bomba de filtrado para mantener el agua de la piscina limpia.

12. ¿Cuáles son las funciones más importantes de la bomba de filtrado?

La función más importante de la bomba de filtrado es la eliminación de todas las impurezas del agua gracias al cartucho de filtrado y a los productos químicos para su esterilización.

Garantía limitada BESTWAY® 2014

El producto que ha comprado viene acompañado de una garantía limitada. Bestway® garantiza la calidad de sus productos y asegura, a través de una garantía de sustitución, que su producto está libre de defectos debidos al fabricante que puedan causar pérdidas.

Si desea presentar una reclamación en garantía, cumplimente este impreso y envíelo a su centro de servicios posventa de Bestway local acompañado de una copia del recibo de compra. Antes de aceptar cualquier reclamación, el centro de servicios posventa de Bestway le pedirá que envíe una parte de la pieza defectuosa a dicho centro (por ejemplo, número de lote de fabricación recortado/válvula de drenaje). Póngase en contacto con su centro de servicios posventa de Bestway local antes de enviar cualquier documento; dicho centro le informará debidamente de lo necesario para tramitar su reclamación.

Bestway® no es responsable por las pérdidas económicas debidas a los costes del agua o de productos químicos. Bestway® no sustituirá ningún producto que no se haya cuidado o que se haya usado sin seguir las instrucciones del fabricante indicadas en el manual.

La garantía de Bestway cubre todos los defectos de fabricación descubiertos al desembalar el producto o durante el uso, siempre dentro de unos límites de uso y del respeto de las advertencias e instrucciones indicadas en el manual del usuario. Esta garantía se aplica solo a aquellos productos que no hayan sido modificados por terceros. El producto debe guardarse y manipularse de acuerdo con las recomendaciones técnicas.

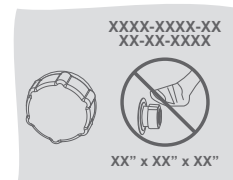

Copie el número de lote ubicado cerca de la válvula de drenaje

Número de lote: _____

Fecha del recibo de compra: _____

A : SERVICIO DE ATENCIÓN BESTWAY®

FECHA _____

Número de código del cliente _____

FAX/E-MAIL/TEL: Consulte la información de contacto correspondiente a su país indicada en la contraportada o en la página web: www.bestway-service.com
Escriba la dirección completa. Nota: Una dirección incompleta puede provocar retrasos en los envíos.
Bestway se reserva el derecho de cobrar los nuevos envíos de los paquetes devueltos cuando el motivo de dicha devolución sea atribuible al destinatario.

INFORMACIÓN NECESARIA – ESCRIBA LA DIRECCIÓN DE ENTREGA

Nombre: _____ Dirección: _____





Código postal: _____

País: _____ Ciudad: _____

Móvil: _____ Teléfono: _____

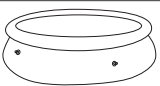
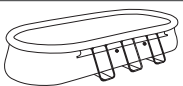
Fax: _____ E-mail: _____

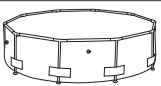
Escriba el código de artículo de forma clara: _____

 PISCINA FAST SET™	 PISCINA FAST SET™ OVAL	 PISCINA DESMONTABLE TUBULAR STEEL PRO™	 PISCINA DESMONTABLE TUBULAR STEEL PRO™	 PISCINA DESMONTABLE TUBULAR RECTANGULAR	 PISCINA CON ARMAZÓN
1.98 m x 51 cm.	4.88 m x 3.05 m x 1.07 m.	4.88 m x 3.05 m x 1.07 m.	2.44 m x 51 cm. 3.66 m x 1.22 m.	2.87 m x 2.01 m x 1.00 m.	2.21 m x 1.50 m x 43 cm.
2.44 m x 66 cm.	5.49 m x 3.66 m x 1.22 m.		2.44 m x 61 cm. 4.27 m x 1.22 m.	4.04 m x 2.01 m x 1.00 m.	2.39 m x 1.50 m x 58 cm.
2.74 m x 76 cm.	6.10 m x 3.66 m x 1.22 m.		3.05 m x 76 cm. 4.57 m x 91 cm.	4.12 m x 2.01 m x 1.22 m.	2.59 m x 1.70 m x 61 cm.
3.05 m x 76 cm.			3.05 m x 1.00 m. 4.57 m x 1.22 m.	4.88 m x 2.74 m x 1.22 m.	3.00 m x 2.01 m x 66 cm.
3.66 m x 76 cm.			3.30 m x 1.02 m. 4.88 m x 1.22 m.	5.49 m x 2.74 m x 1.22 m.	4.00 m x 2.11 m x 81 cm.
3.66 m x 91 cm.			3.66 m x 76 cm. 5.49 m x 1.22 m.	6.71 m x 3.66 m x 1.32 m.	
4.57 m x 91 cm.			3.66 m x 1.00 m. 5.49 m x 1.32 m.	7.32 m x 3.66 m x 1.32 m.	
4.57 m x 1.07 m.					
4.57 m x 1.22 m. (Azul)					
4.57 m x 1.22 m. (Gris)					
5.49 m x 1.22 m.					

Descripción del problema

El artículo se ha roto / presenta pérdidas Soldadura defectuosa Anillo superior defectuoso Válvula de drenaje averiada

Otros, por favor describa Pieza ausente – Utilice el código de la pieza ausente, el cual se pueden encontrar en el manual del usuario.

IMPORTANTE: SOLO SE SUSTITUIRÁ LA PARTE DAÑADA, NO LA TOTALIDAD DEL PRODUCTO.

Bestway se reserva el derecho de solicitar pruebas fotográficas de las piezas defectuosas o de solicitar el envío del elemento para la realización de pruebas adicionales.

Para poder ayudarle lo mejor posible, le rogamos que nos suministre información completa.

VISITE NUESTRA PÁGINA WEB WWW.BESTWAY-SERVICE.COM PARA COMPRAR PIEZAS DE REPUESTO, DESCARGARSE MANUALES, CONSULTAR FAQ Y VER VÍDEOS (TAMBIÉN DISPONIBLES EN NUESTRO CANAL BESTWAY EN YOUTUBE).



Descrição do produto

Tipo	Dimensões	Tipo de instalação	Kit
56296	4,88 m x 3,05 m x 1,07 m (16' x 10' x 42")	Para ser colocado no chão	<input checked="" type="checkbox"/> Escada <input type="checkbox"/> Sistema de drenagem <input checked="" type="checkbox"/> Cobertura da piscina
56297			<input checked="" type="checkbox"/> Sistema de filtragem <input checked="" type="checkbox"/> Protecção de pavimento <input type="checkbox"/> Kit de manutenção

Obrigado por ter comprado uma piscina Bestway. De forma a assegurar que obtém o máximo usufruto e uma utilização segura da sua piscina, siga as instruções de instalação junto com as importantes orientações de segurança no seu manual do proprietário. A montagem demora cerca de 30 minutos com 2-3 pessoas.

ADVERTÊNCIA

 <p>As crianças estarão em perigo senão houver uma dequadas supervisão.</p>	 <p>Água rasa Não mergulhar Não pular</p>
--	--

Leia o manual e siga as instruções de segurança, montagem correcta e completa do produto, colocação em serviço, uso e manutenção.

A utilização de um kit de piscina implica o respeito pelas instruções de segurança descritas no manual de uso e manutenção.

A segurança das crianças depende exclusivamente de si! O risco é maior em crianças com menos de cinco anos de idade. Preste atenção para evitar acidentes.

É necessária a supervisão contínua e competente de um adulto a crianças e pessoas com deficiência.

Pelo menos uma pessoa deve estar responsável pela segurança. Aumente a vigilância se estiverem várias pessoas dentro da piscina. Se possível, ensine as crianças a nadar. A segurança das crianças é da sua responsabilidade! O risco é maior em crianças com menos de cinco anos de idade. Lembre-se de que os acidentes não acontecem apenas aos outros! Esteja preparado para reagir. Sem a supervisão de um adulto, a vida das crianças corre perigo.

Para sua segurança, não monte a piscina num terraço ou varanda.

Lembre-se de montar a piscina num local onde seja possível efectuar a drenagem facilmente sem provocar inundações.

Nunca deixe as crianças entrarem ou permanecerem na piscina ou na zona da piscina sem vigilância por parte de um adulto ou se não estiverem a usar os dispositivos salva-vidas.

Não permita o acesso à piscina de crianças que não saibam nadar sem colete de salvação ou sem acompanhamento.

Teste a temperatura da água antes de entrar na piscina, salpicando um pouco de água no pescoço, braços e pernas. Não são permitidos saltos ou mergulhos para a piscina em nenhuma circunstância; pode resultar em lesões ou morte. É proibido correr, jogar ou executar qualquer outro tipo de exercício junto à piscina.

A piscina e os acessórios devem ser montados apenas por adultos competentes.

A piscina deve ser enchida através de um fluxo de água de baixa pressão para evitar uma pressão desnecessária na cobertura. A Bestway não se responsabiliza por danos na piscina causados pelo enchimento através de camião cisterna. (Consulte as Perguntas Frequentes)

Não caminhe, sente-se, fique de pé, debruce-se ou exerça pressão sobre a barra superior; ao fazê-lo, a piscina pode virar e a inundação pode causar lesões pessoais graves e danos à propriedade privada.

Não deixar brinquedos perto ou dentro de uma piscina não supervisionada.

Não permanecer sozinho na piscina.

Não usar a piscina sob efeito de álcool, drogas ou medicamentos.

Armazenar produtos químicos e acessórios fora do alcance de crianças.

Não colocar, de modo algum, produtos químicos na piscina se a mesma estiver ocupada.

Contactar um revendedor de piscinas especializado para informar-se sobre o correcto uso de produtos químicos.

Manter água da piscina sempre limpa.

A água da piscina deve ser testada regularmente para assegurar que está no ponto óptimo e segura para uma utilização agradável ao longo da estação.

Os animais de estimação têm de ser mantidos afastados da área da piscina, para evitar danos estruturais à mesma.

Circundar a piscina com uma cerca, certificando-se de que o portão esteja sempre fechado.

Cubra a piscina quando não estiver em utilização. A capa deve ser usada quando não houver nem crianças e nem adultos dentro da piscina, e retirada quando a mesma estiver a ser usada.

Aconselha-se o uso de um detector electrónico, para alertar quando alguém entrar na área da piscina.

Este equipamento substitui a supervisão por parte de um adulto.

Não deixar escadas perto da piscina, quando esta não estiver a ser supervisionada. Esvaziar e guardar a piscina dentro da caixa durante o inverno, ou quando a piscina não estiver a ser usada.

Usar somente acessórios Bestway.

Conservar correctamente a piscina, afim de aumentar-lhe, seja a vida útil que a segurança. (Consultar a secção relativa à manutenção)

Não accionar a bomba quando a piscina estiver a ser usada.

Impeça o acesso à piscina em caso de danos na bomba de filtragem.

Renove a água frequentemente.

Não coloque a piscina vazia no chão.

Não faça telefonemas junto à piscina; evite negligenciar a supervisão ao telefonar.

Apenas pessoas com idade superior a 18 anos podem manipular acessórios eléctricos; estes devem respeitar os princípios de segurança apropriados relativamente a segurança ocupacional e devem estar qualificados para desempenhar as tarefas de instalação eléctrica de acordo com qualquer regulamento e padrão nacional correspondente.

Não tome banho de noite ou caso exista má iluminação.

A luta e a violência são proibidas na piscina.

Sob nenhuma circunstância deve modificar componentes da piscina. Não faça buracos na piscina ou nos degraus da escada.

Deve verificar regularmente se o equipamento apresenta sinais de deterioração, corrosão, partes partidas ou outros perigos que podem causar lesões.

Lembre-se de aplicar protector solar regularmente e sempre que sair da piscina.

Caso não siga estas instruções, podem ocorrer danos à propriedade, lesões ou morte, especialmente no caso das crianças.

Caso não cumpra as instruções de manutenção, podem ocorrer lesões graves, especialmente no caso das crianças.

SEGURANÇA

É necessário aprender todas as operações de salvamento, principalmente as relacionadas ao salvamento de crianças.

Os equipamentos de salvamento têm de estar próximos da piscina, e a pessoa encarregada pela supervisão tem de estar apta a usá-los.

O equipamento de salvamento tem de incluir, mas não limitadamente, artigos como bóias homologadas, bóias anulares com corda e gancho de salvamento, rígido e forte, de pelo menos 3.66 m (12').

Principais números de emergência que devem estar sempre à mão:

- Bombeiro (França 18)
- Polícia
- Ambulância (França 15)
- Centro de informação antivenenos.
- Endereço residencial completo.

Deixar um telefone sem fio, resistente à água, próximo da piscina quando esta estiver a ser usada.

Em caso de acidente:

- Retirar, imediatamente, todas as crianças da água.
- Ligar para o apoio de emergência e seguir todas as instruções e recomendações.
- Retirar as roupas molhadas e colocar roupas secas.







Observe e reajal! Quando supervisionar crianças, permaneça junto à piscina e esteja sempre alerta.

Ensine as crianças a nadar assim que possível.

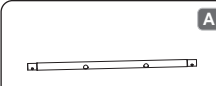
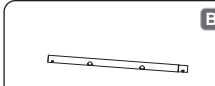
Todos os sistemas de filtragem estão em conformidade com a norma NF C 15-100 que diz que todos os aparelhos eléctricos localizados a menos de 3.5 metros da piscina e com acesso livre devem ter uma alimentação de apenas 12V. Todos os aparelhos eléctricos com alimentação de 220V devem estar localizados pelos menos a 3.5 metros do rebordo da piscina. Peça sempre conselhos ao fabricante antes de efectuar qualquer alteração dos componentes do sistema de filtragem. (Somente para a França)

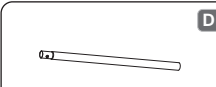
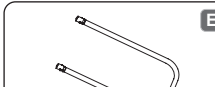
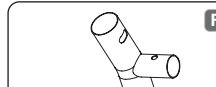
LEIA ATENTAMENTE E GUARDE PARA REFERÊNCIA FUTURA.

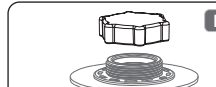
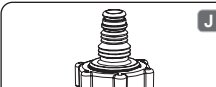
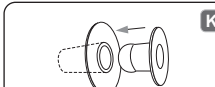
Lista de componentes

		
BARRA SUPERIOR A 2 PCS	BARRA SUPERIOR B 2 PCS	BARRA SUPERIOR C 8 PCS
		
SUPORTE VERTICAL DAPISCINA 10 PCS	SUPORTE EM U 4 PCS	CONECTOR EM T 4 PCS
		
CONECTOR EM T 6 PCS	BASE 10 PCS	VÁLVULA DEDRENO #F4H019B-01 1 PCS
		
ADAPTADOR DE MANGUEIRA #F4H019B-03A 1 PCS	ROLHA AZUL #F4H018B-02 2 PCS	REVESTIMENTO INTERNO
		
ADESIVO REFORÇADO "HEAVY-DUTY"		

Estrutura:

Antes de montar a sua piscina tome alguns minutos para verificar todos os componentes e familiarizar-se com a sua posição.

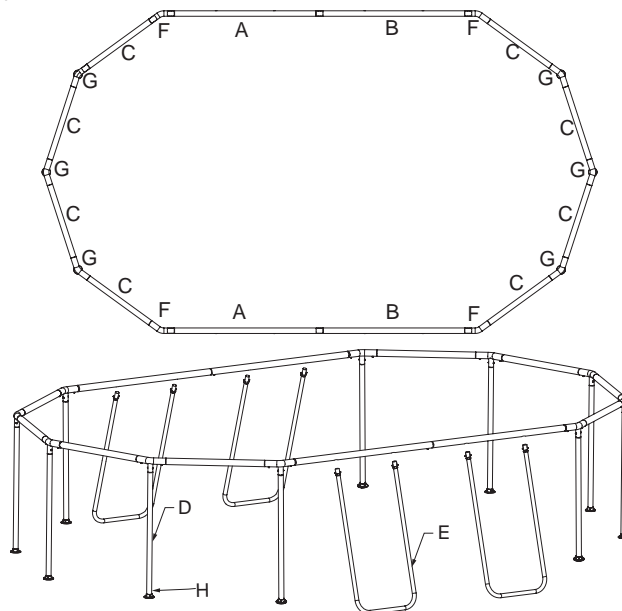

Para más información, consulte las PMF. Los diseños no están realizados a escala.

ESCOLHA A LOCALIZAÇÃO CORRECTA

NOTA: A piscina tem de ser montada numa superfície completamente plana e nivelada. Não instalar a piscina sobre uma superfície inclinada.

Condição correcta para instalar a piscina:

• A localização seleccionada tem de ser capaz de suportar uniformemente o peso durante todo o tempo em que a piscina esteja instalada, adicionalmente a localização deve ser plana e deve estar livre de quaisquer objectos e detritos inclusive pedras e ramos.

• Recomendamos que posicione a piscina afastada de quaisquer objecto que as crianças possam utilizar para trepar para a piscina.

NOTA: Posicione a piscina perto de um sistema de drenagem adequado para lidar com transbordamentos ou a descarga da piscina.

NOTA: Posicione a piscina perto de uma tomada de corrente CA com um RCD (Dispositivo de Corrente Residual).

Condições incorrectas para instalar a piscina:

• Em terreno desnivelado a piscina pode colapsar causando ferimentos pessoais sérios e/ou danos a propriedade pessoal e isso irá invalidar a garantia e prevenir quaisquer reclamações de assistência.

• Não deve ser utilizada areia para criar uma base nivelada; o solo deve ser escavado caso necessário.

• Directamente por baixo de linhas de electricidade superiores ou árvores. Certifique-se que a localização não contém tubagens, linhas ou cabos de infraestruturas de qualquer tipo subterrâneos.

• Não instale a piscina em acessos de garagem, decks, plataformas, superfícies de gralilha ou asfalto. A localização seleccionada deve ser firme o suficiente para suportar a pressão da água, a lama, areia, solo suave / solto ou alcatrão não são adequados.

• A relva e outra vegetação por baixo da piscina irá morrer e pode causar o desenvolvimento de odores e lamas, assim, recomendamos que remova toda a erva da localização da piscina seleccionada.

• Evite áreas com tendência a espécies de planta e ervas daninhas agressivas que possam crescer através do tecido de cobertura de solo ou o plástico de revestimento.

NOTA: Verifique com a sua câmara municipal quanto a legislação relacionada com requisitos de vedações, barreiras, iluminação e segurança e certifique-se que respeita todas as leis.

NOTA: Caso possua uma bomba de filtro consulte o manual da bomba para obter instruções.

NOTA: A escada deve ser adequada ao tamanho da piscina e deve ser usada apenas para entrar e sair da piscina. É proibido exceder a carga permitida da escada. Verifique regularmente se a escada está montada devidamente.

Instalação

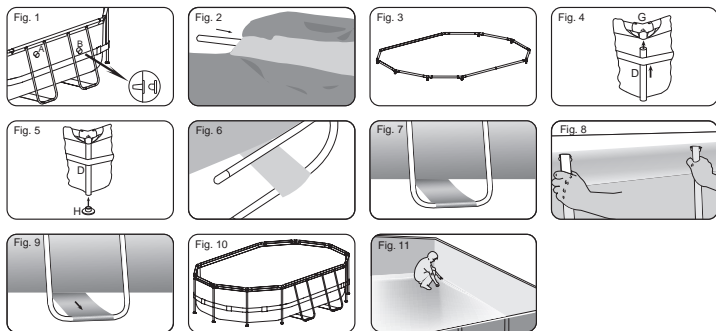

A piscina de estrutura metálica Steel Pro pode ser montada sem o auxílio de nenhuma ferramenta.

IMPORTANTE: Bestway Inflatables não se responsabilizará por danos causados à piscina devidos à falta de cuidado ao não cumprimento destas instruções.

- Disponha todos os componentes e verifique se tem as quantidades correctas como indicado na lista de componentes. Caso lhe esteja a faltar alguma peça não monte a piscina, contacte o Serviço de Apoio ao Cliente Bestway.
- Abra a piscina e assegure-se de que a mesma esteja com o lado direito voltado para cima, deixando-a directamente exposta à luz solar por uma hora ou mais, de modo a facilitar-lhe a montagem.
- Coloque a piscina na proximidade de um sistema de drenagem adequado para lidar com água de transbordo e certifique-se que a entrada A e saída B da piscina estão posicionadas correctamente de forma a permitir que a sua bomba de filtro seja ligada à fonte de alimentação. **Nota:** Não utilize extensões para alimentar a sua bomba. **ATENÇÃO:** Não arraste a piscina pelo chão, isso pode danificar a piscina.
- Insira os tampões na entrada A e saída B na parede do lado interior da piscina. (Veja Fig. 1)
- Ligue o Corrimão Superior A ao Corrimão Superior B primeiro. Depois insira todos os corrimãos superiores nas mangas das varas no topo da piscina. (Veja Fig. 2) Por favor consulte os diagramas na página 12 para obter pormenores sobre as combinações das varas. Certifique-se que os orifícios nos Corrimãos Superiores A e B estão alinhados com os orifícios das mangas das varas nas paredes laterais.
- Para configurar a armação superior ligue todos os corrimãos superiores com os conectores T nas aberturas de cada manga (Veja Fig. 3). Por favor consulte os diagramas na página 12 para obter as combinações pormenorizadas. **NOTA:** Em cada Conector certifique-se que ambos os corrimãos superiores estão devidamente inseridos.
- Coloque todas as pernas verticais da piscina dentro da barra da parede da piscina. Ligue cada perna vertical da piscina ao fundo dos Conectores T. Certifique-se que as pernas verticais da piscina têm os pinos de mola no topo quando ligar o Conector T. (Veja Fig. 4)
- Prenda todos os Pés no fundo das Pernas de Piscina Verticais. (Veja Fig. 5)
- Instale o suporte em U; primeiro insira o Suporte em U através do Suporte da Vara no fundo da piscina (Veja Fig. 6/7), depois insira as duas extremidades do Suporte em U nos orifícios expostos do Corrimão Superior (Veja Fig. 8), certifique-se que os pinos de mola encaixam na sua posição. Repita este procedimento nos suportes em U restantes.
- Puxe os fundos dos Suportes em U para fora, afastando-os do forro e certifique-se que os Suportes de Vara estão tensos. Repita este procedimento nos suportes em U restantes. (Veja Fig. 9)
- Puxe a estrutura a partir de várias direcções para se certificar que todos os corrimãos, pernas de piscina e conectores estão ligados com firmeza. (Veja Fig. 10)
- Certifique-se que a válvula de drenagem está fechada.
- Alise o piso da piscina.
- Coloque 1" a 2" (2,5cm a 5cm) de água na piscina para cobrir o fundo. Assim que o fundo da piscina esteja ligeiramente coberto, alise cuidadosamente todas as rugas. Comece do centro da piscina e vá trabalhando em sentido horário para o exterior. (Veja Fig. 11)

Enchimento da piscina com água

ATENÇÃO: Supervisionar a piscina quando a mesma estiver a ser enchida.

- Encher a piscina até 90% da sua capacidade. **NÃO ENCHER DEMASIANDO** a piscina, visto que poderia desmontar-se. Em caso de chuva forte, será necessário escoar um pouco de água para manter o correcto nível. (Veja Fig. 12, 13)
- Quando o enchimento da piscina estiver concluído, certifique-se de que a água não se esteja a acumular em de um lado; sinal de que a piscina não foi colocada sobre superfície plana. **IMPORTANTE:** Se a piscina não estiver nivelada, escoar a água e nivelar o terreno. Não tentar, de modo algum, deslocar a piscina se a mesma estiver cheia, isto poderia causar sérios ferimentos e/ou danos à piscina! (Veja Fig. 14)
- ADVERTÊNCIA:** A capacidade da piscina é de no máximo xxxx litros, correspondente a uma pressão de xxxxxx kg. Se a sua piscina tiver alguma protuberância ou um lado desigual, significa que a mesma não está nivelada. Os lados podem estourar e a água escoar, rapidamente, causando sérios ferimentos e/ou danos materiais.
- Controlar se há perda de ar das válvulas ou emendas, assim como a tela impermeável. Colocar produtos químicos somente após ter completado esta operação. **NOTA:** Em caso de uma fuga, remende a sua piscina utilizando o remendo de reparação de Utilização Intensiva fornecido. Consultar a secção de perguntas frequentes para maiores informações.

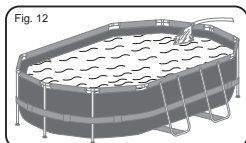

NOTA: Desenhos apenas para motivos de ilustração. Pode não representar o produto real. Não em escala.

Manutenção da piscina

Se as directrizes de manutenção abaixo não forem respeitadas, a tua saúde e, principalmente, a das crianças correrá sério risco.

NOTA: A bomba de filtração é usada para fazer com que a água circule e para filtrar eventuais partículas de sujeira. Para que a água da piscina esteja sempre limpa, é necessário adicionar produtos químicos.

A tabela seguinte indica a sequência de testes que devem ser realizados para os valores ideais e as acções possíveis. Verifique regularmente o valor de pH e a concentração de cloro semanalmente e ajuste para os valores ideais.

TESTE	VALORES IDEAIS
Valor pH	7,4 - 7,6
Ácido cianúrico	30 - 50 ppm
Cloro livre	2 - 4 ppm
Cloro composto	0
Algas	Nenhuma visível
Dureza de cálcio	200 - 400 ppm

Para a limpeza da piscina.

- Contactar o revendedor local de piscinas para aconselhar-se em relação a produtos químicos e a kits para medir o pH. Um dos factores mais importantes para aumentar a vida útil do revestimento interno da piscina é manter a água constantemente limpa. Seguir, rigorosamente, as instruções dos técnicos profissionais para o tratamento da água, utilizando produtos químicos.
- Colocar um balde cheio de água próximo da piscina para lavar os pés antes de entrar na mesma.
- Cobrir a piscina quando a mesma não estiver a ser usada.
- Limpar, regularmente, a piscina para evitar o acúmulo de sujeira.
- Verifique o cartucho do filtro regularmente e substitua-o caso este fique manchado ou descolorado. É recomendável substituir o cartucho do filtro a cada 2 semanas.
- Limpar, delicadamente, toda a sujeira abaixo do anel superior, com um pano limpo.

- Para melhorar a qualidade da água, aconselha-se o uso de acessórios Bestway (skimer, kits de manutenção etc). Para maiores informações, visitar o nosso site www.bestway-service.com ou contactar o revendedor local de piscinas. Em caso de chuva, certificar-se de que a água não supere o nível previsto. Se isso acontecer, esvaziar um pouco a piscina.

Uma correcta manutenção pode aumentar a vida útil da piscina.

ATENÇÃO: Não usar a bomba quando houver pessoas na piscina.

Durante o período de utilização da piscina, o sistema de filtração deve ser colocado em funcionamento todos os dias, durante tempo suficiente para assegurar pelo menos a completa renovação do volume de água.

Reparação

Se a piscina estiver danificada, utilizar o material fornecido para a reparação - consultar a secção de perguntas frequentes para maiores informações.

Desmontagem

- Desparafusar o tampão da válvula de dreno na parte externa da piscina, no sentido anti-horário, e removê-lo.
 - Ligar o adaptador à mangueira e colocar a outra extremidade na área de drenagem da água contida na piscina. (Verificar os regulamentos locais sobre as leis de drenagem)
 - Parafusar o anel de comando do adaptador na válvula de dreno, no sentido anti-horário. A válvula de dreno abrir-se-á e água começará escoar, automaticamente.
 - ATENÇÃO:** O escoamento da água pode ser controlado pelo anel de comando.
 - Quando a drenagem tiver terminado, desparafusar o anel de comando para fechar a válvula.
 - Retirar a mangueira.
 - Parafusar o tampão na válvula de dreno.
 - Esvaziar a piscina.
- ATENÇÃO:** Não deixar a piscina vazia ao ar livre.

Conservação

- Remover todos os acessórios e peças de reposição da piscina, limpá-los e deixá-los secar antes de colocá-los na caixa.
- Quando a piscina estiver completamente seca, pulverizar talco para impedir que partes da piscina se colem; dobrá-la cuidadosamente. Se a piscina não estiver completamente enxuta, o revestimento interno poderá danificar-se por causa da formação de mofo.
- Guardar o revestimento interno e os acessórios em um lugar seco e com temperatura moderada, entre 5°C / 41°F graus 38°C / 100°F.
- Durante a estação chuvosa, a piscina e os acessórios devem ser armazenados de acordo com as instruções acima.
- A drenagem inadequada da piscina pode causar lesões pessoais graves e/ou danos à propriedade pessoal.

Perguntas frequentes

1. Onde é possível montar a piscina Frame Set?

Podem ser usadas quase todas as superfícies planas, sólidas e niveladas. Não utilize areia para nivelar, uma vez que tem tendência a deslizar para baixo da piscina. O chão deve ser escavado até ficar perfeitamente nivelado. Não montar em acessos de veículos, alpendres, plataformas, gralhas ou asfalto. O pavimento deve ser sólido o suficiente para suportar o peso e a pressão da água. Lama, areia, terra macia ou solta e alcatrão não são adequados. Pode ser utilizada uma base de cimento, mas é necessário prestar atenção para não arrastar a piscina sobre a superfície, uma vez que as abrasões podem rasgar a cobertura. Caso a piscina seja montada sobre relva. Recomenda-se que a relva seja cortada no local onde a piscina irá ser montada, uma vez que irá morrer e poderá causar maus odores. Alguns tipos de relva rígida podem crescer e perfurar a cobertura, tal como os arbustos/plantas junto à piscina. Assegure-se de que a vegetação adjacente é cortada onde for necessário. A utilização de uma cobertura de pavimento protege a base da piscina.

2. Como posso saber se a minha piscina foi montada sobre uma superfície desnivelada?

Se a piscina apresentar protuberância em alguma parte, significa que não foi montada numa superfície nivelada. Esvaziá-la e transportá-la para uma superfície nivelada, evitando que as emendas sejam sobrecarregadas e estorem, causando inundações, danos materiais, ferimentos e morte. Encher a piscina, seguindo, cuidadosamente, as instruções contidas no manual de uso. Deste modo, não há desperdício de água e a piscina poderá ser facilmente deslocada, para que a superfície possa ser nivelada quando a piscina ainda não estiver cheia.

3. Posso encher a piscina com auto-tanque?

Recomenda-se o uso de mangueira de jardim à baixa pressão para enchimento da piscina. Se for necessário usar o auto-tanque, encher a piscina com um ou dois cm de água de mangueira, e eliminar os enrugamentos e dobras que se formaram no fundo. Usar um auto-tanque com regulação do fluxo de água, para prevenir posteriores danos. Para certificar-se de que a piscina esteja nivelada, seguidor todos os passos, presentes no manual de uso. Bestway não se responsabilizará por piscinas danificadas em função do enchimento com auto-tanque.

4. Até que altura a piscina pode ser enchida?

Encher a piscina até 90% da sua capacidade, ou seja, abaixo do anel superior. Não encher, de modo algum, a piscina para além da base do anel superior. Aconselha-se deixar um espaço extra para o deslocamento da água quando houver pessoas dentro da piscina. Em função da evaporação e do uso normal da piscina, no decorrer da estação, pode ser necessário acrescentar-lhe mais água.

5. A piscina está com vazamento, como posso resolver o problema?

Não é necessário esvaziar piscina para tapar os furos. Para consertar as paredes internas da piscina, usar auto-adesivos resistentes à água que podem ser comprados junto às lojas de ferragens e revendedores locais de piscina. Para o uso externo, usar os auto-adesivos fornecido por Bestway. Para furos internos, limpar as partes danificadas para eliminar resíduos de óleos e eventuais algas. Recortar um remendo em forma de círculo grande o suficiente para cobrir o furo e aplicá-lo firmemente do lado de dentro da piscina. Para uma maior segurança, recortar outro remendo e aplicá-lo do lado de fora da piscina. Se o furo for na base da piscina, usar somente um remendo, colocando em cima um peso para garantir uma perfeita adesão. Para consertar o anel superior, inflá-lo para individual o furo. Uma vez individualado, marcar o furo para que seja visível e aplicar o remendo, fazendo pressão. Uma vez aplicado, esvaziar o anel levemente para diminuir a pressão no remendo. Se o anel estiver completamente esvaziado e a piscina vazia, colocar um peso em cima do remendo para facilitar-lhe a adesão, e esperar pelo menos 12 horas antes de enchê-la.

6. Onde se compram os cartuchos filtrantes e com que frequência devem ser trocados?

Os cartuchos filtrantes a serem utilizados com a bomba de filtração estão disponíveis junto à loja onde a piscina foi comprada. Como alternativa, é possível dirigir-se a numerosos revendedores de acessórios para piscinas. Senão for possível encontrar os cartuchos, ligar para número verde de Bestway para informar-se sobre o ponto de venda mais próximo. Os cartuchos devem ser trocados a cada 2 semanas, de acordo com o uso da piscina. Controlar os filtros semanalmente e remover eventuais sujeiras e partículas, usando uma mangueira de jardim. **Nota:** Desligar a bomba da rede eléctrica antes de controlar o cartucho filtrante. Para maiores informações sobre cartuchos filtrantes, visitar o site www.bestway-service.com.

7. Quantas vezes por ano é necessário mudar a água da piscina?

Depende da frequência com que a piscina for usada, da adição de produtos químicos e se a mesma foi coberta correctamente ou não. Se a água foi mantida correctamente, é possível utilizá-la por todo o Verão. Para maiores informações e sugestões sobre como manter a água limpa, por favor, contactar o revendedor local de produtos químicos para piscinas.

8. É necessário desmontar a piscina durante o inverno?

Sim, visto que o terreno em que a piscina foi colocada pode ceder em função do peso do gelo e da neve. Além disso, as paredes de PVC poderiam danificar-se. Bestway aconselha que a piscina seja desmontada com temperaturas inferiores a 8°C / 45°F e de conservá-la em um local fechado, a uma temperatura entre 5°C / 41°F e 38°C / 100°F, fora do alcance de crianças, de produtos químicos e do ataque de roedores.

9. O que fazer se a piscina se descolorar?

O uso excessivo de produtos químicos pode causar a descoloração do revestimento interno, exactamente como acontece como o fato de banho que esteja em contacto frequente com água clorada.

10. Quantos anos dura a piscina?

Não existe um limite de tempo para a duração da piscina; seguindo, cuidadosamente, as relativas instruções de conservação e manutenção presentes no manual de uso é possível aumentar a vida útil da piscina. A montagem, manutenção e o uso incorrectos podem danificar a piscina.

11. É necessário usar uma bomba de filtração com uma piscina Bestway?

Absolutamente sim! Bestway aconselha, terminantemente, o uso de uma bomba de filtração, que mantenha a água da piscina sempre limpa.

12. Quais são as funções mais importantes da bomba de filtração?

A bomba de filtração é útil para a eliminação de qualquer tipo de impureza presente na água, graças ao cartucho filtrante e à adição de produtos químicos para a esterilização.

Garantia limitada da BESTWAY® 2014

O produto que adquiriu vem acompanhado por uma garantia limitada. A Bestway® faz parte da nossa garantia de qualidade e assegura, através de uma garantia de substituição, que o produto está livre de defeitos de fabrico que possam resultar em avaria.

Para interpor um pedido de garantia, deve preencher este formulário e anexar uma cópia da sua factura de compra e enviá-los para o seu Centro de Pós-Vendas Bestway local. Antes de qualquer pedido de garantia ser aceite, o Centro de Pós-Vendas Bestway pode pedir-lhe que envie uma peça do componente defeituoso para o centro (ex. um recorte do número do lote de produção / válvula de drenagem). Contacte o seu Centro de Pós-Vendas Bestway local antes de enviar quaisquer documentos – eles irão fornecer-lhe instruções completas sobre o que é necessário para o seu pedido.

A Bestway® não se responsabiliza por perdas económicas devido a gastos com água ou químicos. A Bestway® não substitui produtos que tenham sido negligenciados ou que tenham sido utilizados da forma não especificada nas instruções do manual do utilizador.

A garantia Bestway abrange defeitos de fabrico detectados durante a desembalagem do produto ou durante a utilização, no âmbito dos limites de utilização respeitável dos avisos e instruções fornecidos no manual do utilizador. Esta garantia aplica-se apenas a produtos que não tenham sido modificados por quaisquer terceiros. O produto deve ser armazenado e manipulado de acordo com as recomendações técnicas.

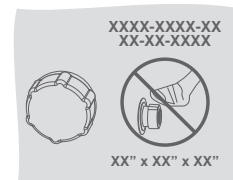

Copie o número de lote colocado junto da válvula de drenagem

Número de Lote: _____

Data da factura de compra: _____

PARA: DEPARTAMENTO DE SERVIÇO DA BESTWAY®

DATE _____

Número do código do cliente _____

FAX/E-MAIL/TEL: Consulte a informação do seu país de acordo com os dados que poderá encontrar no verso ou no nosso website: www.bestway-service.com

Por favor, forneça o seu endereço todo. Obs.: Um endereço incompleto resultará no atraso das transferências.

A Bestway reserva-se o direito de cobrar o re-envio de embalagens não entregues por responsabilidade do destinatário.

INFORMAÇÃO NECESSÁRIA – POR FAVOR ESCREVA O ENDEREÇO DE ENTREGA

Nome: _____ Endereço: _____





Código postal: _____

País: _____ Cidade: _____

Telemóvel: _____ Telefone: _____

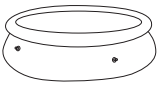
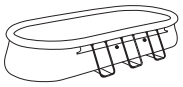
Fax: _____ E-mail: _____

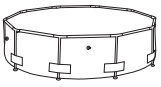
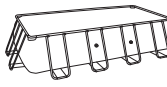
Por Favor Escreva Claramente o seu Código de Item: _____

 PISCINA FAST SET™	 PISCINA OVAL FAST SET™	 PISCINA STEEL PRO™	 PISCINA STEEL PRO™	 PISCINA FORMA RETANGULAR	 PISCINA COM ARMAÇÃO SPLASH
1.98 m x 51 cm.	4.88 m x 3.05 m x 1.07 m.	4.88 m x 3.05 m x 1.07 m.	2.44 m x 51 cm. 3.66 m x 1.22 m.	2.87 m x 2.01 m x 1.00 m.	2.21 m x 1.50 m x 43 cm.
2.44 m x 66 cm.	5.49 m x 3.66 m x 1.22 m.		2.44 m x 61 cm. 4.27 m x 1.22 m.	4.04 m x 2.01 m x 1.00 m.	2.39 m x 1.50 m x 58 cm.
2.74 m x 76 cm.	6.10 m x 3.66 m x 1.22 m.		3.05 m x 76 cm. 4.57 m x 91 cm.	4.12 m x 2.01 m x 1.22 m.	2.59 m x 1.70 m x 61 cm.
3.05 m x 76 cm.			3.05 m x 1.00 m. 4.57 m x 1.22 m.	4.88 m x 2.74 m x 1.22 m.	3.00 m x 2.01 m x 66 cm.
3.66 m x 76 cm.			3.30 m x 1.02 m. 4.88 m x 1.22 m.	5.49 m x 2.74 m x 1.22 m.	4.00 m x 2.11 m x 81 cm.
3.66 m x 91 cm.			3.66 m x 76 cm. 5.49 m x 1.22 m.	6.71 m x 3.66 m x 1.32 m.	
4.57 m x 91 cm.			3.66 m x 1.00 m. 5.49 m x 1.32 m.	7.32 m x 3.66 m x 1.32 m.	
4.57 m x 1.07 m.					
4.57 m x 1.22 m. (Azul)					
4.57 m x 1.22 m. (Gris)					
5.49 m x 1.22 m.					

Descrição do problema

- Item rasgado / com fuga
 Soldagem com defeito
 Anel superior com defeito
 Válvula de dreno
 Outros, favor descrever
 Peça em Falta – Por favor use o código para a peça em falta, este pode ser encontrado no manual do proprietário.

IMPORTANTE: APENAS O COMPONENTE DANIFICADO SERÁ SUBSTITUÍDO, NÃO O CONJUNTO COMPLETO.

A Bestway reserva-se o direito de solicitar provas fotográficas das peças defeituosas, ou requerer o envio do item para testes adicionais. De forma a poder ajudá-lo melhor, pedimos que toda a informação que forneça esteja completa.

VISITE O NOSSO WEBSITE WWW.BESTWAY-SERVICE.COM PARA ADQUIRIR PEÇAS SOBRESSELENTES, PARA TRANSFERIR MANUAIS, PERGUNTAS FREQUENTES E VÍDEO, TAMBÉM DISPONÍVEIS NO NOSSO CANAL BESTWAY NO YOUTUBE.



Descrizione del prodotto

Articolo	Dimensioni	Tipo di installazione	Accessori	
56296	4,88 m x 3,05 m x 1,07 m (16' x 10' x 42")	Da posizionare sul terreno	<input checked="" type="checkbox"/> Scaletta	<input checked="" type="checkbox"/> Sistema filtrante
56297			<input type="checkbox"/> Sistema di scolo	<input checked="" type="checkbox"/> Tappeto
			<input checked="" type="checkbox"/> Telocopripiscina	<input type="checkbox"/> Kit di manutenzione

Grazie per aver acquistato una piscina Bestway. Per garantire il massimo divertimento e l'utilizzo sicuro della piscina, attenersi alle istruzioni per l'installazione e alle linee guida importanti sulla sicurezza contenute nel manuale. Se eseguito da 2 o 3 persone, il montaggio richiede generalmente solo 30 minuti.

AVVERTENZE

<p>Senza un'adeguata supervisione, i bambini potrebbero essere in pericolo</p> 	<p>Acqua bassa Vietato tuffarsi Vietato saltare</p>  
---	--

Leggere il manuale, seguire i suggerimenti per la sicurezza e rispettare le istruzioni di gonfiaggio, uso e manutenzione. Attenersi alle istruzioni di sicurezza descritte nel manuale di manutenzione e uso quando si utilizza la piscina. La sicurezza dei bambini dipende unicamente da te! L'esposizione ai rischi è maggiore se i bambini hanno un'età inferiore a 5 anni. Prestare loro particolare attenzione per evitare il verificarsi di incidenti.

Garantire sempre la supervisione di bambini e persone diversamente abili.

Scegliere almeno una persona responsabile per la sicurezza. Assicurare una maggiore supervisione nel caso in cui la piscina venga utilizzata da molte persone. Se possibile, insegnare ai bambini a nuotare. La sicurezza dei bambini dipende da te! L'esposizione ai rischi è maggiore se i bambini hanno un'età inferiore a 5 anni. Gli incidenti non succedono solo agli altri: occorre essere sempre pronti a reagire! Senza la supervisione di un adulto, i bambini potrebbero essere in pericolo di vita!

Per precauzione, non installare la piscina su una terrazza o un balcone.

Posizionare la piscina Bestway in un luogo dove è possibile scolare l'acqua evitando allagamenti.

Evitare che i bambini entrino o rimangano in piscina senza la supervisione di una persona adulta o senza prima aver indossato un salvagente.

Impedire ai bambini senza accompagnatore o che non sanno nuotare bene di entrare in piscina senza indossare un giubbotto salvagente.

Prima di immergersi completamente nella piscina, bagnare il collo, le braccia e le gambe per controllare la temperatura dell'acqua.

Non saltare o tuffarsi nella piscina – rischio di lesioni o morte! Non correre, giocare o fare esercizi nelle vicinanze della piscina.

Il montaggio della piscina e dei suoi accessori deve essere eseguito esclusivamente da persone adulte.

Per non danneggiare il rivestimento interno, riempire la piscina con un getto d'acqua a bassa pressione. Bestway declina qualsiasi responsabilità in merito a danni causati dal riempimento della piscina con un'autobotte (vedere le domande frequenti).

Non sedersi, appoggiarsi o fare pressione sulla barra superiore in quanto la piscina potrebbe crollare, causando gravi lesioni personali e/o danni agli oggetti.

Non lasciare giocattoli all'interno o nelle vicinanze di una piscina non controllata.

Non rimanere da soli nella piscina.

Non utilizzare la piscina sotto l'effetto di alcol, sostanze stupefacenti o farmaci.

Conservare gli accessori e i prodotti chimici fuori dalla portata dei bambini.

Non aggiungere mai prodotti chimici quando la piscina è in uso. Contattare il rivenditore locale di piscine per informazioni sul trattamento dell'acqua con questo tipo di prodotti.

Tenere l'acqua della piscina sempre pulita.

L'acqua della piscina deve essere controllata regolarmente per assicurare una sicurezza ottimale e un utilizzo piacevole per tutta la stagione.

Assicurarsi che non ci siano animali domestici nell'area intorno alla piscina per evitare danni strutturali al prodotto.

Sistemare un recinto attorno alla piscina, assicurandosi che il cancelletto di chiusura sia sempre chiuso.

Coprire la piscina quando non viene utilizzata. Il telo va utilizzato solo quando non ci sono persone all'interno della piscina e va rimosso completamente prima dell'uso.

È consigliabile installare un dispositivo elettronico per segnalare l'ingresso di persone nella zona della piscina.

Tale apparecchiatura non sostituisce in ogni caso la supervisione da parte di un adulto.

Non lasciare la scaletta appoggiata quando non c'è nessuno a sorvegliare la piscina. Svuotare e riporre nella sua scatola la piscina durante i mesi invernali oppure nei periodi in cui non viene utilizzata.

Utilizzare solo accessori Bestway.

Eseguire la corretta manutenzione della piscina per aumentarne la durata e garantire un utilizzo sicuro (vedere la sezione seguente relativa alla manutenzione).

Non azionare la pompa quando la piscina è in uso.

Non entrare in piscina se la pompa a filtro è danneggiata.

Cambiare regolarmente l'acqua.

Non lasciare la piscina vuota sul terreno.

Quando si è vicino alla piscina, evitare di telefonare o di distrarsi mentre si è al telefono.

Solo le persone maggiorenni possono maneggiare accessori elettrici; tali persone devono rispettare i principi di sicurezza del lavoro e devono essere abilitate a svolgere operazioni sulle installazioni elettriche in conformità con le regolamentazioni e gli standard nazionali.

Non fare il bagno di notte o in condizioni di scarsa illuminazione.

Sono vietati i giochi violenti in piscina.

In nessun caso modificare parti della piscina. Non fare buchi nella piscina.

Ispezionare frequentemente la piscina al fine di evitare lesioni causate da deterioramento, corrosione e rottura dei componenti.

Riapplicare regolarmente la crema solare protettiva, e comunque dopo ogni ingresso in acqua.

Il mancato rispetto di queste istruzioni può causare danni agli oggetti e lesioni, anche mortali, specialmente ai bambini.

Il mancato rispetto delle istruzioni per la manutenzione può portare a situazioni pericolose, specialmente per i bambini.

SICUREZZA

È necessario imparare le operazioni di soccorso base, specialmente quelle relative al salvataggio di bambini.

Le attrezzature di soccorso, che devono sempre essere tenute a portata di mano e utilizzate da persone che ne hanno familiarità, includono, tra l'altro, salvagenti anulari con sagola galleggiante e aste di soccorso lunghe almeno 3,66 m (12').

Tenere sempre a portata di mano anche i principali numeri di emergenza, tra cui:

- Pompieri (Vigili del fuoco (18))
- Polizia
- Ambulanza (Ambulanza (15))
- Centro antiveleni
- Indirizzo completo dell'abitazione

Durante l'utilizzo, tenere nelle vicinanze della piscina un telefono cordless resistente all'acqua.

In caso di incidente:







- Fare immediatamente uscire i bambini dall'acqua.
- Chiamare le autorità e seguire le loro istruzioni/raccomandazioni.
- Togliere i vestiti bagnati e indossare indumenti asciutti.

È fondamentale prestare sempre attenzione ed essere pronti a reagire, stando sempre nelle vicinanze della piscina. Insegnare ai bambini a nuotare il prima possibile.

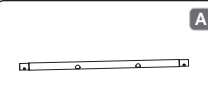
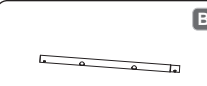
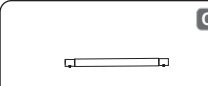
Tutti i sistemi filtranti sono conformi allo standard NF C 15-100, in base al quale qualsiasi dispositivo elettrico liberamente accessibile e posizionato a meno di 3,5 metri dalla piscina deve avere un'alimentazione a 12V. Le apparecchiature elettriche alimentate a 220V devono essere posizionate ad almeno 3,5m di distanza dal bordo della piscina. Per qualsiasi informazione, chiedere sempre al produttore prima di apportare eventuali modifiche a uno o più componenti del sistema filtrante. (Solo per la Francia)

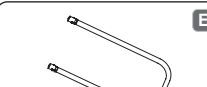
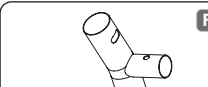
LEGGERE ATTENTAMENTE QUESTE ISTRUZIONI E CONSERVARLE PER RIFERIMENTO FUTURO.

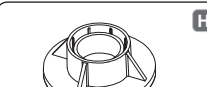
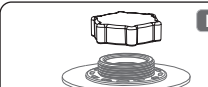
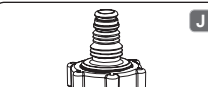
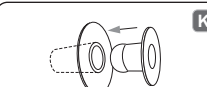
Elenco componenti

 BARRA SUPERIORE A 2 PZ	 BARRA SUPERIORE B 2 PZ	 BARRA SUPERIORE C 8 PZ
 SOSTEGNO PISCINA VERTICALE 10 PZ	 SUPPORTO A U 4 PZ	 RACCORDO A T 4 PZ
 RACCORDO A T 6 PZ	 BASE 10 PZ	 VALVOLA DI SCOLO #F4H019B-01 1 PZ
 L'ADATTATORE #F4H019B-03A 1 PZ	 TAPPO BLU #F4H018B-02 2 PZ	 RIVESTIMENTO INTERNO
 ADESIVO DI RIPARAZIONE "HEAVY DUTY"		

Struttura:

Prima di montare la piscina, controllare tutti i componenti ed esaminarne il corretto posizionamento.

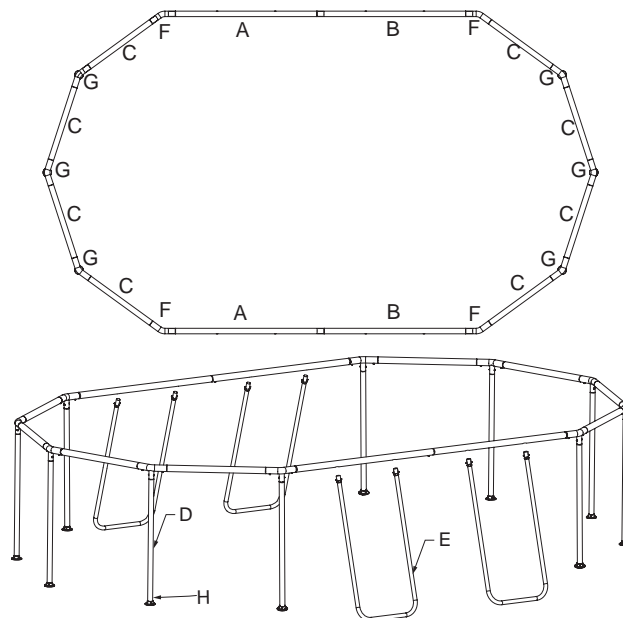

Per maggiori informazioni fare riferimento alle domande frequenti. I disegni non sono in scala.

SCEGLIERE LA CORRETTA UBICAZIONE

NOTA: Montare la piscina su una superficie piana e uniforme. Non installare la piscina su superfici in pendenza.

Condizioni corrette di installazione della piscina:

- L'ubicazione scelta deve essere in grado di supportare uniformemente il peso della piscina per tutto il tempo in cui essa è installata; inoltre l'installazione deve avvenire su una superficie piana e ripulita da tutti gli oggetti e i detriti presenti, tra cui sassi e rametti.
- Si raccomanda di posizionare la piscina lontano da qualsiasi oggetto che i bambini potrebbero usare per arrampicarsi sulla piscina.
- **NOTA:** Posizionare la piscina vicino ad un sistema di drenaggio adeguato per gestire casi di straripamento o per svuotare la piscina.
- **NOTA:** Posizionare la piscina nelle vicinanze di una presa di corrente AC dotata di interruttore differenziale RCD.

Condizioni scorrette di installazione della piscina:

- Su terreni irregolari la piscina potrebbe crollare causando gravi lesioni personali e/o danni alla proprietà. Ciò invalida la garanzia e impedirà qualsiasi richiesta di assistenza.
- La sabbia non deve essere usata per creare il livello di base; il terreno deve essere scavato se necessario.
- Direttamente sotto linee aeree di alta tensione o alberi. Assicurarsi che nel terreno sottostante non siano interrate condutture, tubi o cavi di alcun genere.
- Non posizionare la piscina su viali di accesso, ponti, piattaforme, superfici in ghiaia o asfalto. La posizione scelta deve essere sufficientemente stabile da resistere alla pressione dell'acqua; non sono adatti terreni fangosi, sabbiosi, morbidi / cedevoli o catrame.
- Poiché l'erba o la vegetazione che cresce al di sotto della piscina appassirà, causando odori sgradevoli e fanghiglia, è consigliabile estirparla in corrispondenza del punto in cui verrà collocata la piscina.
- Evitare inoltre di posizionare la piscina su aree dove crescono piante rampicanti o erbacce in quanto potrebbero crescere attraverso il tappeto o i rivestimenti interni.
- **NOTA:** Verificare con l'amministrazione locale le norme relative all'installazione di recinti, barriere e segnalazioni luminose, nonché i requisiti di sicurezza e assicurarsi di essere in regola con tutte le disposizioni di legge esistenti.
- **NOTA:** Se è stata acquistata una pompa a filtro, seguire le istruzioni riportate nel relativo manuale.
- **NOTA:** La scaletta deve essere adeguata alle dimensioni della piscina e deve essere utilizzata esclusivamente per entrare e uscire dalla piscina. È vietato superare la portata massima consentita della scaletta. Verificare regolarmente lo stato di montaggio della scaletta.

Installazione

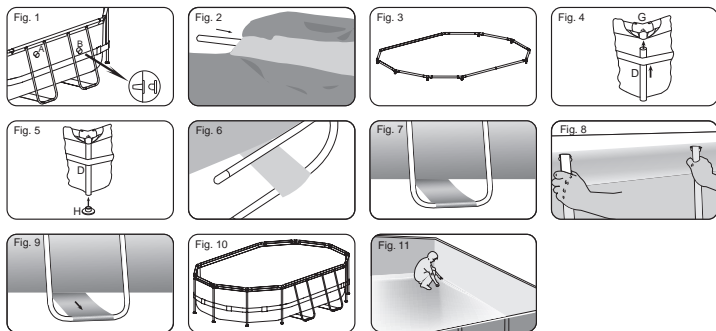

La piscina struttura metallica Steel Pro può essere montata senza l'impiego di utensili.

IMPORTANTE: Bestway Inflatables declina qualsiasi responsabilità in merito a danni causati dall'uso improprio della piscina o dal mancato rispetto di queste istruzioni.

- Controllare che tutti i componenti siano stati forniti nelle quantità corrette secondo l'elenco dei componenti. Qualora mancessero dei componenti, non assemblare la piscina e rivolgersi al Servizio di Assistenza Clienti di Bestway.
- Stendere la piscina assicurandosi che sia rivolta verso l'alto e lasciarla esposta alla luce diretta del sole per almeno un'ora, in modo da agevolare il montaggio.
- Collocare la piscina accanto a un impianto di scarico adeguato per l'acqua che trabocca e accertarsi che l'ingresso A e l'uscita B della piscina siano posizionati correttamente per il collegamento della pompa del filtro a una fonte di alimentazione. **Nota:** Non adoperare prolunge elettriche per alimentare la pompa.
ATTENZIONE: Non trascinare la piscina sul terreno perché potrebbe danneggiarsi.
- Inserire gli spinotti di arresto nell'ingresso A e nell'uscita B sulla parete interna della piscina (Vedere Fig. 1).
- Collegare prima la guida superiore A alla guida superiore B. Inserire, quindi, tutte le guide superiori nei manicotti ad asta sulla parte superiore della piscina (Vedere Fig. 2). Per i dettagli sulle combinazioni delle aste, fare riferimento allo schema a pag. 15. Accertarsi che i fori sulle guide superiori A e B siano allineati ai fori dei manicotti ad asta sulle pareti laterali.
- Per montare il telaio superiore, collegare tutte le guide ai connettori a "T" in corrispondenza dell'apertura di ogni manicotti (Vedere Fig. 3). Per i dettagli sulle combinazioni, fare riferimento allo schema a pag. 15.
NOTA: Assicurarsi correttamente entrambe le guide superiori in corrispondenza di ogni connettore.
- Collocare tutti i supporti verticali della piscina all'interno della fascia a parete della piscina. Collegare ogni supporto verticale della piscina nella parte inferiore dei connettori a "T". Quando vengono collegati al connettore "T", accertarsi che i supporti verticali della piscina siano dotati di spinotti a molla nella parte superiore (Vedere Fig. 4).
- Collegare tutti i poggiatesta alla parte inferiore dei supporti verticali della piscina (Vedere Fig. 5).
- Montare il supporto a "U": inserirlo prima nel supporto ad asta nella parte inferiore della piscina (Vedere Fig. 6-7), quindi inserirle le due estremità nei fori visibili sulla guida superiore (Vedere Fig. 8) e accertarsi che gli spinotti a molla scattino. Ripetere questa procedura per gli altri supporti a "U".
- Tirare la parte inferiore dei supporti a "U" verso l'esterno del rivestimento e accertarsi che i supporti ad asta siano ben tesi. Ripetere questa procedura per gli altri supporti a "U" (Vedere Fig. 9).
- Tirare il telaio da varie direzioni per accertarsi che tutte le guide, i supporti della piscina e i connettori siano collegati saldamente (Vedere Fig. 10).
- Accertarsi che la valvola di scarico sia chiusa.
- Livellare il pavimento della piscina.
- Riempire la piscina con 2,5-5 cm d'acqua in modo da coprire il pavimento. Quando il pavimento della piscina è coperto, lasciare tutte le pieghe. Cominciare dal centro della piscina e procedere in senso orario verso l'esterno (Vedere Fig. 11).

Riempimento della piscina con acqua

ATTENZIONE: Sorvegliare la piscina durante la fase di riempimento.

- Riempire la piscina fino all'90% della sua capacità. **NON RIEMPIRE ECCESSIVAMENTE** la piscina in quanto potrebbe smontarsi. In caso di forte pioggia è necessario lasciar defluire un po' d'acqua per garantire sempre un livello ottimale (Vedere Fig. 12-13).
- Dopo aver riempito la piscina, verificare che l'acqua non si accumuli su un lato della piscina; in tal caso significa la piscina non è in piano.
IMPORTANTE: Se così fosse, far defluire l'acqua e livellare il terreno. Non cercare di spostare la piscina piena d'acqua - rischio di lesioni o danni alla piscina! (Vedere Fig. 14).
AVVERTENZE: La capacità della piscina è di max. xxxxx litri, corrispondente a una pressione di xxxxx kg. Eventuali rigonfiamenti o pareti irregolari indicano il mancato livellamento della piscina, nonché il probabile sfondamento delle pareti o la possibile fuoriuscita dell'acqua, con conseguente rischio di lesioni e/o danni agli oggetti personali.
- Verificare la presenza di eventuali fuoriuscite d'aria in corrispondenza di valvole o giunture e controllare il tappeto per individuare evidenti perdite d'acqua. Aggiungere i prodotti chimici solo dopo aver eseguito questa operazione.
NOTA: In caso di perdite, riparare la piscina con la pezza di riparazione Heavy-duty in dotazione. Per maggiori informazioni, fare riferimento alle domande frequenti.

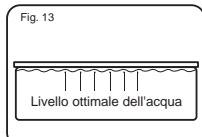
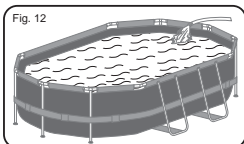

NOTA: Le immagini sono solo a scopo illustrativo e potrebbero corrispondere a quelle del prodotto. Inoltre, non sono raffigurate in scala.

Manutenzione della piscina

La vostra salute, specialmente quella dei bambini, potrebbe essere compromessa se non verranno seguite le istruzioni relative alla manutenzione riportate di seguito.

NOTA: La pompa a filtro deve essere utilizzata per far circolare l'acqua e filtrare eventuali particelle di sporco. Inoltre, per tenere pulita l'acqua è necessario aggiungere prodotti chimici.

La tabella che segue mostra la sequenza di prove che dovrebbero essere eseguite per ottenere i valori ideali e per adottare adeguati provvedimenti. Controllare regolarmente il valore pH e la concentrazione di cloro tutte le settimane. Se necessario regolare ai valori ideali.

TEST	VALORI IDEALI
Valore pH	7,4 - 7,6
Acido cianurico	30 - 50 ppm
Cloro libero	2 - 4 ppm
Cloro composto	0
Alghae	Assenti
Durezza del calcio	200 - 400 ppm

Per tenere pulita la piscina:

- Contattare il rivenditore locale di piscine per suggerimenti in merito all'acquisto dei prodotti chimici e dei kit per la misurazione del pH. La pulizia costante dell'acqua è uno dei principali fattori che contribuiscono a garantire la durata del rivestimento interno della piscina. Seguire quindi le indicazioni fornite dagli esperti per il trattamento dell'acqua utilizzando prodotti chimici.
- Posizionare un secchio pieno d'acqua accanto alla piscina per sciacquarsi i piedi prima di immergersi.
- Coprire la piscina quando non la si utilizza.
- Pulire regolarmente la piscina per evitare che lo sporco si accumuli.
- Controllare regolarmente la cartuccia del filtro e sostituirla se rimane sporca o si scolora. È consigliabile sostituire la cartuccia del filtro ogni due settimane.
- Pulire delicatamente la parete con un panno umido.
- Per migliorare la qualità dell'acqua, è consigliabile utilizzare esclusivamente gli accessori Bestway (skimmer, kit di

manutenzione, ecc.). Per maggiori informazioni, visitare il sito web www.bestway-service.com o contattare il rivenditore locale di piscine. In caso di pioggia, verificare che l'acqua non superi il livello ottimale. In tal caso, lasciare defluire un po' d'acqua.

Una corretta manutenzione garantirà la lunga durata della piscina.

ATTENZIONE: Non utilizzare la pompa quando nella piscina ci sono delle persone. Durante la stagione in cui si utilizza la piscina è necessario attivare il sistema filtrante ogni giorno e per un tempo sufficiente a garantire il completo ricambio dell'acqua contenuta nella piscina.

Riparazione

Se la piscina è danneggiata, utilizzare il materiale fornito con l'apposito kit per la riparazione. Per maggiori dettagli, fare riferimento alle domande frequenti.

Smontaggio

- Svitare il tappo della valvola sulla parte esterna della piscina girando in senso antiorario e rimuoverlo.
- Collegare l'adattatore a un'estremità della canna, posizionando l'altra estremità nell'area di scolo dell'acqua contenuta nella piscina (verificare le normative locali che regolamentano il deflusso dell'acqua).
- Avvitare il serratabbo dell'adattatore sulla valvola di scolo. La valvola di scolo si aprirà e l'acqua inizierà a defluire.
ATTENZIONE: È possibile controllare il flusso dell'acqua regolando il serratabbo.
- Una volta terminato il deflusso dell'acqua, svitare il serratabbo per chiudere la valvola.
- Staccare la canna.
- Riavvitare il tappo sulla valvola di scolo.
- Lasciare fuoriuscire l'aria dalla piscina.
ATTENZIONE: Non lasciare all'aperto la piscina ormai vuota.

Conservazione

- Rimuovere tutti gli accessori e le parti di ricambio della piscina; pulirla e lasciarla asciugare prima di riportarla nella confezione.
- Una volta asciutta, cospargere la piscina di polvere di talco per evitare che si incolli e ripiegarsi con cura. Se la piscina non è completamente asciutta, il rivestimento interno potrebbe danneggiarsi a causa della formazione di muffa.
- Conservare il rivestimento interno e gli accessori in un luogo asciutto con temperatura compresa tra 5°C / 41°F e 38°C / 100°F.
- Quando piove, riporre la piscina e gli accessori secondo le istruzioni fornite in precedenza.
- Se non si seguono le istruzioni per lo svuotamento della piscina sussiste il rischio di lesioni personali e/o danni agli oggetti.

Domande frequenti

1. Dove si può installare la piscina Frame Set?

La piscina può essere installata su quasi tutte le superfici piane, solide e uniformi. Non utilizzare sabbia per livellare il terreno in quanto non garantisce la necessaria stabilità. Il terreno deve essere perfettamente livellato. Non installare la piscina su viali, pedane d'ingresso, piattaforme e zone in ghiaia o asfaltate. Il terreno sottostante deve essere sufficientemente solido per resistere al peso e alla pressione dell'acqua (terreni fangosi e sabbiosi o superficiali poco solide non sono quindi idonei). È anche possibile utilizzare una base in cemento, facendo però attenzione a non trascinare la piscina sulla superficie per evitare abrasioni e strappi del rivestimento. Se la piscina viene montata su un prato, è consigliabile estirpare l'erba in corrispondenza del punto di installazione per evitare che marcisca, causando odori sgradevoli e fanghiglia. Alcuni tipi di erbacce che crescono sotto il rivestimento possono danneggiarsi, così come i cespugli e le piante rampicanti sui lati della piscina. Se necessario, tagliare la vegetazione intorno alla piscina. Inoltre, utilizzare un tappeto per proteggere la base della piscina.

2. Come ci si accorge che la piscina è stata montata su un terreno non livellato?

Se la piscina presenta un rigonfiamento su un lato, significa che il montaggio non è stato eseguito su un terreno livellato. Svuotare quindi la piscina e spostarla su una superficie adatta, evitando così che l'eccessiva pressione esercitata dall'acqua in corrispondenza delle giunture determini il crollo della struttura e causi lesioni, anche letali, e/o danni agli oggetti personali.

Riempire la piscina seguendo attentamente le istruzioni riportate nel manuale d'uso, in modo da non sprecare acqua e spostare con facilità il prodotto per livellare il terreno sottostante quando la piscina non è ancora piena.

3. È possibile riempire la piscina con un'autobotte?

Bestway consiglia di utilizzare una canna da giardino a bassa pressione per il riempimento della piscina. Se è necessario ricorrere a un'autobotte, è meglio utilizzare prima la canna da giardino per riempire la piscina con un paio di centimetri d'acqua ed eliminare così le pieghe che si sono formate sul fondo. Per evitare danni, utilizzare un'autobotte con regolazione del flusso d'acqua. Per assicurarsi che la piscina sia livellata, fermarsi ad ogni passaggio secondo quanto riportato nel manuale d'istruzioni. Bestway declina qualsiasi responsabilità in merito a danni causati dal riempimento della piscina tramite autobotte.

4. Fino a che punto deve essere riempita la piscina?

La piscina deve essere riempita per l'90% della sua capacità, vale a dire fino a sotto l'anello gonfiabile. Non riempire mai la piscina oltre questo livello e considerare lo spostamento d'acqua causato dall'entrata di persona nella piscina. A causa dell'evaporazione o del normale uso della piscina, nel corso della stagione potrebbe essere necessario aggiungere dell'acqua.

5. La piscina perde. Come si ripara?

Non è necessario svuotare la piscina per riparare eventuali forature. Per riparare le pareti interne della piscina, presso i rivenditori locali di piscine e accessori sono disponibili pezze di riparazione autoadesive resistenti all'acqua. Utilizzare invece gli adesivi forniti per la riparazione delle pareti esterne. Per le forature interne, pulire la parte danneggiata eliminando ogni traccia di olio ed eventuali alghe. Tagliare una pezza circolare delle dimensioni sufficienti a coprire il buco ed applicarla sulla parte immersa nell'acqua. Per una maggiore resistenza, applicare la pezza adesiva anche sulla parete esterna della piscina. Se il taglio è alla base della piscina, utilizzare solo una pezza adesiva e posizionarsi sopra un peso per fare in modo che aderisca perfettamente. Per riparare l'anello superiore, gonfiarlo in modo da individuare il foro. Una volta individuata, contrassegnare la foratura in modo che sia chiaramente visibile e applicare la pezza adesiva facendo pressione. A questo punto, sgonfiare leggermente l'anello per ridurre la pressione sulla pezza. Se l'anello è completamente sgonfio e la piscina è vuota, posizionare sopra la pezza un peso per facilitarne l'adesione e aspettare almeno 12 ore prima di riempire con acqua.

6. Dove si acquistano le cartucce del filtro e con che frequenza vanno sostituite?

Le cartucce del filtro da utilizzare con la pompa a filtro sono disponibili presso il negozio in cui è stata acquistata la piscina. In alternativa, è possibile rivolgersi a numerosi rivenditori di accessori per piscine. Se non si riescono a trovare le cartucce, chiamare il numero verde Bestway per conoscere il punto vendita più vicino che le tiene a magazzino. Le cartucce devono essere sostituite ogni due settimane, a seconda dell'uso della piscina. Controllare il filtro su base settimanale e rimuovere l'eventuale sporco utilizzando una canna da giardino. **Nota:** scollegare la pompa dalla rete elettrica prima di controllare la cartuccia del filtro. Per maggiori informazioni sull'acquisto delle cartucce, visitare il sito web www.bestway-service.com.

7. Quante volte all'anno è necessario cambiare l'acqua nella piscina?

Dipende dalla frequenza di utilizzo, dall'aggiunta di prodotti chimici e dal fatto che la piscina sia stata coperta correttamente o meno. Seguendo le indicazioni fornite, è possibile utilizzare la stessa acqua per l'intera stagione estiva. Per maggiori informazioni e per suggerimenti su come mantenere pulita l'acqua, contattare il rivenditore locale di prodotti chimici per piscine.

8. È necessario smontare la piscina durante l'inverno?

Sì, in quanto il terreno sul quale poggia potrebbe cedere a causa del peso del ghiaccio e della neve. Inoltre, le pareti in PVC potrebbero danneggiarsi. Bestway consiglia di smontare la piscina con temperature inferiori a 8°C / 45°F e di conservarla in un locale chiuso a una temperatura compresa tra 5°C / 41°F e 38°C / 100°F, lontano dalla portata dei bambini, da sostanze chimiche e dall'attacco dei roditori.

9. Cosa fare se la piscina si scolora?

Lo scolorimento del rivestimento interno della piscina può essere causato dall'uso eccessivo di prodotti chimici, proprio come avviene per un costume ripetutamente a contatto con acqua al cloro.

10. Quanti anni dura la piscina?

Non c'è alcun limite di durata della piscina. Naturalmente, seguendo le istruzioni relative alla cura, la manutenzione e la conservazione riportate nel manuale d'uso è possibile prolungarne la vita. Il montaggio, l'uso e la manutenzione non corretta potrebbero danneggiare il prodotto.

11. È necessario usare una pompa a filtro con una piscina Bestway?

Assolutamente sì. Bestway consiglia fortemente l'uso di una pompa a filtro in quanto contribuisce a mantenere pulita l'acqua della piscina.

12. A cosa serve principalmente la pompa a filtro?

La pompa a filtro è utile per l'eliminazione di qualsiasi tipo di impurità presente nell'acqua grazie alla cartuccia inclusa e all'aggiunta di prodotti chimici per la sterilizzazione.

Garanzia limitata BESTWAY® 2014

Il prodotto acquistato è coperto da una garanzia limitata. Bestway® garantisce la qualità dei propri prodotti e assicura, mediante una garanzia di sostituzione, l'assenza di qualsiasi difetto di fabbricazione che possa causare perdite.

Per utilizzare la garanzia, compilare questo modulo e inviarlo assieme a una copia della ricevuta d'acquisto al centro post-vendita Bestway locale. Per l'applicazione della garanzia, il centro post-vendita Bestway potrebbe chiedere l'invio di una parte del componente difettoso (ad es. il ritaglio del numero del lotto di produzione o la valvola di scarico). Prima di inviare i documenti, rivolgersi al centro post-vendita Bestway per ricevere le istruzioni dettagliate sugli elementi da fornire per l'applicazione della garanzia.

Bestway® non è responsabile per perdite economiche relative ai costi di prodotti chimici o acqua. Bestway® non sostituirà alcun prodotto ritenuto mal conservato o utilizzato senza osservare le istruzioni riportate nel manuale d'uso.

La garanzia rilasciata da Bestway copre eventuali difetti di fabbricazione scoperti all'apertura dell'imballo o durante l'uso del prodotto, ed è valida solo se l'apparecchiatura è stata utilizzata correttamente, in conformità alle avvertenze e alle istruzioni riportate nel manuale dell'utente. La presente garanzia è valida solo se il prodotto non è stato modificato. Conservare e utilizzare il prodotto secondo in conformità alle raccomandazioni tecniche.

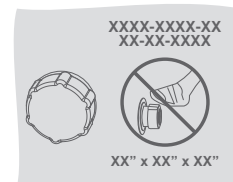

Copiare il numero di lotto collocato vicino alla valvola di scarico

Numero lotto: _____

Data della ricevuta di acquisto: _____

A: REPARTO ASSISTENZA BESTWAY®

DATE _____

Numero di codice cliente _____

FAX/EMAIL/TEL.: fare riferimento ai dati relativi al proprio paese, riportati sul retrocopertina o reperibili sul sito Web Bestway: www.bestway-service.com

Fornire l'indirizzo completo. Nota: in caso di indirizzo incompleto la spedizione potrà subire ritardi.

Bestway si riserva il diritto di addebitare i costi di riconsegna di merce non recapitata per cause imputabili al destinatario.

INFORMAZIONI RICHIESTE – INDICARE L'INDIRIZZO DI CONSEGNA

Nome e Cognome: _____ Indirizzo: _____





CAP: _____

Nazione: _____ Città: _____

Cellulare: _____ Telefono: _____

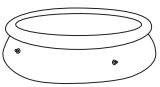
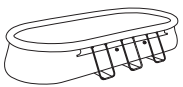
Fax: _____ E-mail: _____

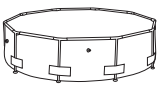
Scrivere chiaramente il codice dell'articolo: _____

 PISCINA FAST SET™	 PISCINA FAST SET™ OVALE	 PISCINA A STRUTTURA METALLICA STEEL PRO™	 PISCINA A STRUTTURA METALLICA STEEL PRO™	 PISCINA RETTANGOLARE A STRUTTURA METALLICA	 PISCINA CON TELAIO SPLASH
1.98 m x 51 cm.	4.88 m x 3.05 m x 1.07 m.	4.88 m x 3.05 m x 1.07 m.	2.44 m x 51 cm. 3.66 m x 1.22 m.	2.87 m x 2.01 m x 1.00 m.	2.21 m x 1.50 m x 43 cm.
2.44 m x 66 cm.	5.49 m x 3.66 m x 1.22 m.		2.44 m x 61 cm. 4.27 m x 1.22 m.	4.04 m x 2.01 m x 1.00 m.	2.39 m x 1.50 m x 58 cm.
2.74 m x 76 cm.	6.10 m x 3.66 m x 1.22 m.		3.05 m x 76 cm. 4.57 m x 91 cm.	4.12 m x 2.01 m x 1.22 m.	2.59 m x 1.70 m x 61 cm.
3.05 m x 76 cm.			3.05 m x 1.00 m. 4.57 m x 1.22 m.	4.88 m x 2.74 m x 1.22 m.	3.00 m x 2.01 m x 66 cm.
3.66 m x 76 cm.			3.30 m x 1.02 m. 4.88 m x 1.22 m.	5.49 m x 2.74 m x 1.22 m.	4.00 m x 2.11 m x 81 cm.
3.66 m x 91 cm.			3.66 m x 76 cm. 5.49 m x 1.22 m.	6.71 m x 3.66 m x 1.32 m.	
4.57 m x 91 cm.			3.66 m x 1.00 m. 5.49 m x 1.32 m.	7.32 m x 3.66 m x 1.32 m.	
4.57 m x 1.07 m.					
4.57 m x 1.22 m. (Blu)					
4.57 m x 1.22 m. (Grigio)					
5.49 m x 1.22 m.					

Descrizione del problema

Prodotto è lacerato o perde Saldatura difettosa Anello superiore difettoso Valvola di scolo guasta

Altro, descrivere Componenti mancanti: Utilizzare il codice delle parti mancanti, reperibile nel manuale per l'utente.

IMPORTANTE: VERRANNO SOSTITUITI SOLO I COMPONENTI DANNEGGIATO, NON L'INTERA APPARECCHIATURA.

Bestway si riserva il diritto di richiedere prove fotografiche o l'invio dei componenti difettosi per ulteriori verifiche.

Per ottenere la migliore assistenza possibile, occorre fornire tutte le informazioni.

VISITARE IL SITO WEB BESTWAY WWW.BESTWAY-SERVICE.COM PER ACQUISTARE RICAMBI, SCARICARE MANUALI, CONSULTARE LE DOMANDE FREQUENTI E GUARDARE I VIDEO ESPLICATIVI DISPONIBILI ANCHE SUL CANALE YOUTUBE DI BESTWAY.



Opis produktu

Typ	Wymiary	Sposób montażu	Wypożyczenie
56296	4.88 m x 3.05 m x 1.07 m	Należy go postawić na ziemi	<input checked="" type="checkbox"/> Drabina <input checked="" type="checkbox"/> System filtrujący
56297	(16' x 10' x 42")		<input checked="" type="checkbox"/> System spuszczenia wody <input checked="" type="checkbox"/> Podkładka pod basen
			<input checked="" type="checkbox"/> Pokrywa na basen <input type="checkbox"/> Zestaw konserwacyjny

Dziękujemy za zakup basenu firmy Bestway. W celu zapewnienia maksymalnej satysfakcji i bezpieczeństwa podczas korzystania z basenu, należy postępować zgodnie z instrukcjami montażu oraz z ważnymi przepisami bezpieczeństwa zawartymi w instrukcji obsługi. Montaż trwa zazwyczaj około 30 minut dla 2-3 osób.

OSTRZEŻENIE

Zostawienie dzieci bez odpowiedniej opieki będzie stanowić niebezpieczeństwo



Płytką wodą
Nie nurkować
Nie skakać



Przeczytaj uważnie instrukcję obsługi i przestrzegaj wskazówek dotyczących bezpieczeństwa, prawidłowego i pełnego montażu produktu, jego uruchomienia, używania i konserwacji.

W trakcie używania zestawu do basenu pływackiego należy przestrzegać wskazówek zawartych w instrukcji dotyczącej konserwacji i używania sprzętu.

Bezpieczeństwo Twoich dzieci zależy tylko od Ciebie! Na niebezpieczeństwo najbardziej się narażone dzieci w wieku poniżej 5 lat. Uważaj na nie, żeby uniknąć wypadków.

Należy zawsze zapewnić odpowiedni nadzór nad dziećmi i osobami niepełnosprawnymi. Wyznacz co najmniej jedną osobę do pilnowania. Gdy w basenie znajduje się więcej osób, zapewnij większą kontrolę. Jeśli możesz, naucz swoje dzieci pływać. Ty odpowiadasz za bezpieczeństwo swoich dzieci! W przypadku dzieci w wieku poniżej 5 lat niebezpieczeństwo jest jeszcze większe. Pamiętaj, że wypadki nie zdarzają się tylko innym! Bądź gotowy, aby od razu zareagować. Bez opieki osoby dorosłej życie Twojego dziecka jest zagrożone.

Dla bezpieczeństwa, nie ustawiaj basenu na tarasie/balkonie. Pamiętaj, żeby postawić basen w takim miejscu, gdzie zapewniony będzie odpływ wody, aby nie spowodować zalania. Nigdy nie pozwalaj dzieciom wchodzić do basenu lub pozostawać w nim lub jego pobliżu bez obecności dorosłej osoby lub w przypadku, gdy nie mają na sobie sprzętu asekuracyjnego.

Nigdy nie pozwalaj dzieciom zbliżać się do basenu bez kamizelki ratunkowej lub kapku, jeśli nie umieją dobrze pływać lub nie można zapewnić opieki nad nimi, gdy przebywają w wodzie.

Sprawdź temperaturę wody, zanim wejdziesz do wody, chlapając ją na szyję, ręce i nogi. Pod żadnym pozorem nie wskakujcie do wody i nie skakacie na głowę do basenu, ponieważ grozi to kalectwem lub nawet śmiercią. Nie pozwalaj na bieganie, zabawę i wykonywanie ciężkich ćwiczeń w pobliżu basenu.

Basen i jego akcesoria powinny być montowane tylko przez kompetentne dorosłe osoby. Basen powinien być napełniony wodą przy niskim ciśnieniu przepływu, żeby uniknąć zbyt mocnego nacisku na ścianę basenu.

Firma Bestway nie bierze na siebie odpowiedzialności za uszkodzenie basenu wskutek napełnienia go z beczkozwozu. (Zob. FAQ)

Nie siadaj okraciem lub w inny sposób na górnej listwie, nie stawać na niej, przechylać się przez nią lub wywierać nacisk na nią, bo to może doprowadzić do runięcia basenu i zalania, powodując poważne obrażenia ciała i/lub wyrządzać szkody materialne.

Nie zostawiaj zabawek ani w pobliżu basenu, ani w nim, jeśli zostawiasz go bez nadzoru. Nigdy nie pływaj samotnie.

Nie korzystaj z basenu, jeśli jesteś pod wpływem alkoholu, środków odurzających lub lekarstw. Środki chemiczne i akcesoria trzymaj poza zasięgiem dzieci.

Nigdy nie dodawaj środków chemicznych do basenu, kiedy w nim ktoś przebywa. Skonsultuj się z dostawcą basenu w sprawie właściwego stosowania środków chemicznych.

Zawsze dbaj o czystość wody w basenie. Woda w basenie powinna być regularnie kontrolowana, aby była bezpieczna i gwarantowała przyjemne korzystanie z niej przez cały sezon.

Zwierzęta domowe muszą być trzymane z dala od basenu, żeby nie uszkodziły go. Postaw ogrodzenie wokół basenu, a furka zawsze powinna być zamknięta.

Zakryj basen, jeśli nie jest on używany. Nie powinni przebywać w basenie ani dorośli, ani dzieci, gdy rozciągnięta jest pokrywa nad nim. W czasie korzystania z basenu, zdejmij pokrywę.

Powinny być zainstalowany czujnik elektryczny ostrzegający, gdy ktoś wkracza na teren basenu. To urządzenie jednak w żadnym wypadku nie może zastępować dozoru osoby dorosłej.

Jeśli nie korzysta się z basenu, wyjmij drabinę. Nie zapomnij spuścić wody z basenu i schować go na zimę lub wówczas, gdy nie jest używany.

Do basenów firmy Bestway używaj akcesoriów produkowanych tylko przez Bestway. Jeśli chcesz przedłużyć żywotność basenu i zapewnić jego bezpieczne użytkowanie, dbaj o jego właściwą konserwację. (Zob. Rozdział pt. Konserwacja basenu)

Nie używaj pompy, gdy korzysta się z basenu. Nikomu nie pozwalaj zbliżać się do basenu, jeśli pompa filtrująca jest uszkodzona.

Wymieniaj wodę regularnie. Nie stawiaj pustego basenu na ziemi. Nie dwoń przy basenie, pamiętaj, aby zapewnić nadzór także wówczas, gdy rozmawiasz przez telefon.

Tylko osoby pełnoletnie mogą korzystać z akcesoriów elektrycznych. Muszą się one stosować do odpowiednich zasad bezpieczeństwa pracy oraz być przygotowane do wykonania czynności na instalacji elektrycznej, zgodnie z wszelkimi odpowiednimi przepisami krajowymi i normami.

Nie kąpać się w nocy lub przy słabym oświetleniu. W basenie nie wolno walczyć ani stosować przemocy. Pod żadnym pozorem nie wolno zmieniać basenu. Nie robić otworów w basenie, gdyż są one w stopniach drabinki.

Sprawdź regularnie wszystkie sprzęty, czy nie ma na nich śladu uszkodzenia, korozji, czy nie są zepsute, oraz czy nie stanowią zagrożenia dla zdrowia i życia. Pamiętaj o regularnym stosowaniu środków przeciwsłonecznych, a zawsze po wychodzeniu z basenu. Nieprzestrzeganie niniejszych instrukcji może wyrządzić szkody materialne, spowodować urazy lub śmierć, zwłaszcza dzieci.

Nieprzestrzeganie instrukcji konserwacji może zagrazać zdrowiu, zwłaszcza dla dzieci.

BEZPIECZEŃSTWO

Zapoznaj się z niezbędnymi czynnościami ratowniczymi, zwłaszcza z tymi, które dotyczą ratowania dzieci. Sprzęt ratowniczy powinien znajdować się obok basenu, a osoba nadzorująca powinna być przeszkolona, jak z niego korzystać.

Sprzęt ratowniczy powinien zawierać, lecz składać się nie tylko z takich elementów jak kolo ratunkowe posiadające atest straży przybrzeżnej zaopatrzone w linkę i mocna żerdź ratownicza o długości co najmniej 3,66 m (12').

Podaj informacje o numerach alarmowych:

- Straż pożarna (998 w Polsce)
- Policja
- Pogotowie ratunkowe (999 w Polsce)
- Gorąca linia na wypadek zatrucia
- Pełny adres domowy

W czasie korzystania z basenu trzymaj wodoszczelny telefon bezprzewodowy w jego pobliżu.

W razie wypadku:

- Zabierz natychmiast wszystkie dzieci w wodę.
- Zadzwoń pod numer odpowiednich służb i postępuj według ich instrukcji/zaleceń.
- Zmień zamoczone ubranie na suche.

Obserwuj i reaguj natychmiast! W czasie sprawowania opieki nad dziećmi przebywając zawsze w ich pobliżu i bądź czujny. Jeśli możesz, naucz swoje dzieci pływać.

Wszystkie układy filtracyjne spełniają normy instalacyjne NF C 15-100, określające, że każde wolnostojące urządzenie elektryczne umieszczone w odległości mniej niż 3,5 m od basenu musi być łatwo dostępne i zasilane niskim napięciem 12V. Wszystkie urządzenia elektryczne zasilane napięciem 220V muszą znajdować się od krawędzi basenu w odległości co najmniej 3,5 m. Jeśli zamierzasz zmodyfikować jeden lub więcej elementów układu filtracyjnego, zwróć się zawsze do producenta o poradę. (Tylko dla Francji)

PRZECZYTAJ UWAŻNIE I ZACHOWAJ, ŻEBY MOŻNA BYŁO KORZYSTAĆ Z NIEJ W PÓŹNIEJSZYM CZASIE UŻYTKOWANIA.

Wykaz części

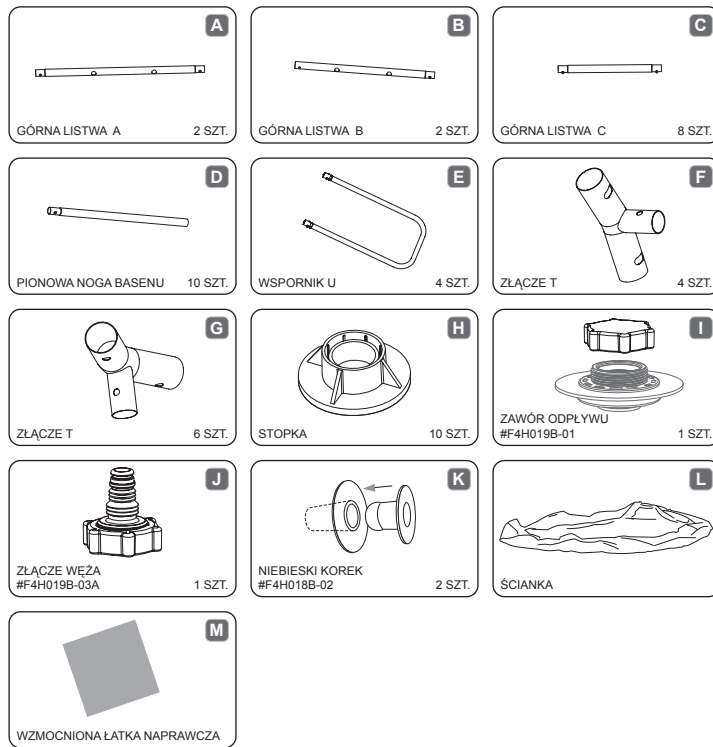

Struktura:

Przed montażem basenu, proszę poświęcić kilka minut na sprawdzenie wszystkich części i zapoznać się z ich pozycją.

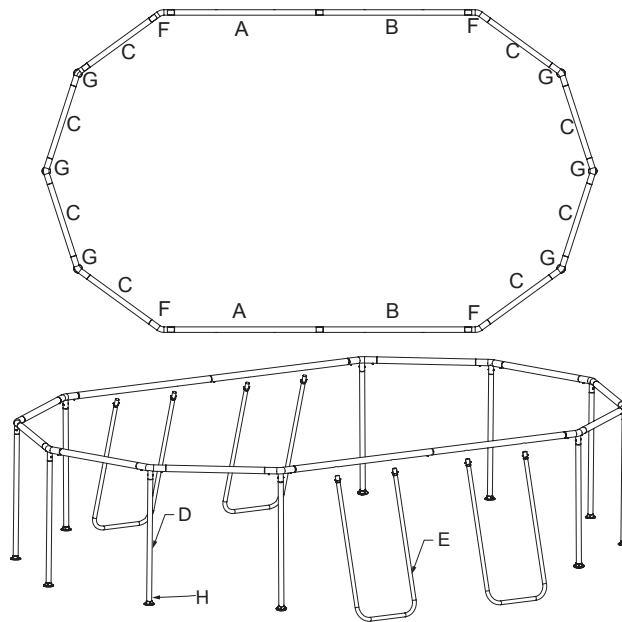

Dodatkowe informacje można znaleźć w części 'Najczęściej zadawane pytania' (FAQ). Rysunki nie są wykonane według rzeczywistej skali.

WYBRAĆ ODPOWIEDNIE UMIEJSCOWIENIE

UWAGA: Basen należy ustawić na zupełnie płaskiej i równej powierzchni. Nie instaluj basenu, jeśli teren jest pochylony lub stromy.

Prawidłowe warunki do ustawienia basenu:

• Wybrane miejsce musi być w stanie równomiernie utrzymać ciężar basenu przez cały okres jego instalacji. Ponadto teren ten musi być płaski i oczyszczony z wszelkich przedmiotów i gruzu, a także kamieni i patyków.

• Zaleca się ustawienie basenu z dala od wszelkich przedmiotów, dzięki którym dzieci mogłyby wejść do basenu.

UWAGA: Basen umieścić w pobliżu odpowiedniego systemu odwadniającego, aby poradzić sobie w przypadku jego przelania się lub w razie opróżniania basenu.

UWAGA: Basen umieścić w pobliżu gniazda sieciowego chronionego przez bezpiecznik różnicowo-prądowy.

Nieprawidłowe warunki do ustawienia basenu:

• Ustawienie basenu na nierównym podłożu może spowodować jego runięcie i zalanie, powodując poważne obrażenia ciała i/lub wyrządzać szkody materialne oraz pociągnąć za sobą utratę gwarancji i praw do naprawy.

• Nie używać piasku do wyrównania podłoża, wykopnąć dół, jeśli jest to konieczne.

• Bezspośrednio pod liniami elektrycznymi lub drzewami. Upewnij się, czy pod basenem nie są poprowadzone podziemne rury, ani jakiegokolwiek inne przewody lub kable.

• Basenu nie ustawiać na podjazdach, pomostach, podwyższeniach, zwirze lub asfalcie. Podłoże powinno być wystarczająco zwarte, aby wytrzymać ciężar wody w basenie; błoto, piasek, miękka / luźna gleba lub mokradła nie nadają się.

• Trawnik lub inne rośliny pod basenem zginą lub zgniją i mogą nieprzyjemnie pachnieć, dlatego zaleca się usunięcie wszystkich roślin z miejsca, gdzie ma stanać basen.

• Unikaj stawiania basenu nad lub w pobliżu takich miejsc, gdzie będzie narażony na działanie agresywnych gatunków roślin i chwastów, które mogą przebić się przez dno i ścianę basenu.

UWAGA: Sprawdź, jakie są obowiązujące przepisy lokalne dotyczące stawiania ogrodzeń, barier, oświetlenia oraz jakie są przepisy dotyczące bezpieczeństwa i upewnij się, czy nie narusza się żadnego z nich.

UWAGA: Jeśli zakupiona została pompa filtrująca, element ten ma swoje osobne instrukcje użytkowania.

UWAGA: Drabinka musi pasować do wymiarów basenu i może być używana tylko do wchodzenia i wychodzenia z basenu. Nie wolno przekraczać maksymalnego obciążenia drabinki. Regularnie sprawdzać, czy drabinka jest prawidłowo zamontowana.

Montaż

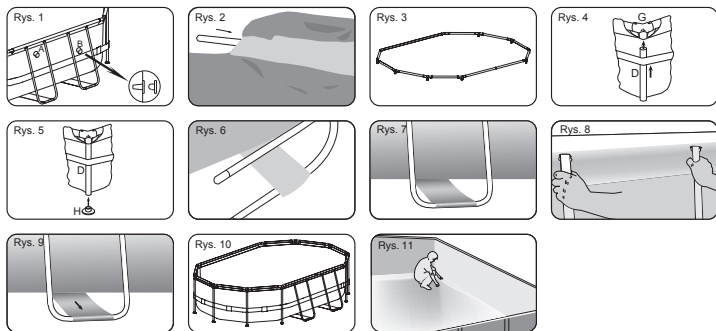

Montaż basenu Steel Pro Frame można wykonać bez narzędzi.

- WAŻNE:** Firma Bestway Inflatables nie bierze na siebie odpowiedzialności za uszkodzenia spowodowane niewłaściwą obsługą basenu lub nieprzestrzeganiem niniejszych instrukcji.
- Wyjąć wszystkie elementy i sprawdzić, czy zgadzają się z wykazem części. Jeśli brakuje jakiegokolwiek części, nie rozpoczynaj montażu basenu i skontaktować się z Biurem Obsługi Klienta.
 - Rozłóż basen i sprawdź, czy jest odpowiednią stroną do góry, zostaw go na słońcu przez 1 godzinę lub dłużej, żeby podczas montażu basen był bardziej elastyczny.
 - Umieść basen w pobliżu odpowiedniego systemu odprowadzenia wody w celu odprowadzenia jej nadmiaru i upewnij się, że wlew A i odpływ basenu B znajdują się w prawidłowym miejscu, pozwalającym na podłączenie pompy filtrującej do źródła zasilania. **Uwaga:** Do zasilania pompy nie należy używać przedłużaczy. **UWAGA:** Nie przeciągać basenu po ziemi, może to spowodować jego uszkodzenie.
 - Włóż korek do wlewu A i odpływu B znajdujących się na wewnętrznej ścianie basenu. (Zob. Rys. 1)
 - Najpierw połącz górną szynę A z górną szyną B. Następnie wsuń wszystkie szyny w rękawy znajdujące się w górnej części basenu. (Zob. Rys. 2) Proszę odwołać się do schematu na stronie 18 w celu zapoznania się z dokładną kombinacją słupków. Upewnij się, że otwory w górnych szynach A i B są wyrównane z rękawami na słupki, znajdującymi się na ściankach bocznych.
 - W celu montażu górnej ramki połącz wszystkie górne szyny z połączeniami w kształcie litery T w miejscu otworu każdego rękawa (Zob. Rys. 3). Proszę odwołać się do schematu na stronie 18 w celu zapoznania się z dokładną kombinacją. **Uwaga:** Upewnij się, że szyny są prawidłowo połączone na każdym złączeniu.
 - Umieść wszystkie pionowe nóżki wewnątrz basenu. Każdą pionową nóżkę basenu połącz do dolnej części łączy typu T. Upewnij się, że podczas podłączania łącznika typu T zatyczki sprężyste znajdują się na górze pionowych nóżek basenu. (Zob. Rys. 4)
 - Dołącz stópki do podstawy pionowych nóżek basenu. (Zob. Rys. 5)
 - Zamontuj podpory w kształcie litery U; najpierw przelóż podpory poprzez rękawy wsparcia słupków, znajdujące się przy dolnej części basenu (Zob. Rys. 6/7), a następnie przelóż oba końce podpory poprzez otwór w górnej szynie (Zob. Rys. 8), upewnij się, że zatyczki sprężyste znajdują się w odpowiedniej pozycji. Powtórz tę procedurę dla pozostałych podpór w kształcie litery U.
 - Odcinaj dolne części podpór w kształcie litery U od wkładki basenu i napnij rękawy wsparcia słupków. Powtórz tę procedurę dla pozostałych podpór w kształcie litery U. (Zob. Rys. 9)
 - Ciągnij ramkę w różnych kierunkach, aby upewnić się, że wszystkie szyny, nóżki basenu i łączy są dobrze połączone. (Zob. Rys. 10)
 - Upewnij się, że zawór spustowy jest zamknięty.
 - Wygląd podłogi basenu.
 - Wlej do basenu 2,5 cm do 5 cm wody, tak aby pokryła ona jego podłogę. Gdy podłoga basenu jest już pokryta niewielką ilością wody, wygląd delikatnie wszystkie zamarszczy. Zaczynaj od środka basenu i kieruj się w kierunku jego ścianek, poruszając się zgodnie z ruchem wskazówek zegara. (Zob. Rys. 11)

Napełnianie basenu

- OSTRZEŻENIE:** Podczas napełniania basenu wodą nie zostawij go bez nadzoru.
- Napełnij basen wodą do 90% jego objętości, **NIE PRZEPEŁNIAJ GO**, gdyż może to spowodować runięcie basenu. W razie intensywnych opadów deszczu może być konieczne spuszczenie pewnej ilości wody z basenu, żeby utrzymać odpowiedni poziom wody. (Zob. Rys. 12, 13)
 - Kiedy napełnianie basenu jest zakończone, sprawdź, czy woda nie zbiera się po bokach, co oznacza, że basen stoi równo. Jeżeli basen nie stoi równo, spuść wodę i wyrównaj ponownie podłogę, podkopując ziemię. **WAŻNE:** Nigdy nie próbuj przesunąć basenu z wodą, ponieważ to grozi poważnymi obrażeniami ciała lub może spowodować uszkodzenie basenu. (Zob. Rys. 14)
 - OSTRZEŻENIE:** Twój basen może mieścić w sobie aż xxxx litrów wody / xxxx galonów, co równa się ciśnieniu xxxx funtów. Jeśli twój basen ma jakieś wyrzucenie lub któraś strona jest nierówna, oznacza to, że basen stoi nierówno, boki mogą pęknąć, a woda nagłe wypłynąć, powodując poważne obrażenia ciała i/lub straty materiałowe.
 - Sprawdź, czy nie ma przecieków przy zaworach lub na szwach, sprawdź na podkładce pod basenem, czy nie jest ona mokra, co wskazywałoby na wyciek wody. Nie dodawaj do wody żadnych środków chemicznych, póki nie wykonasz tego. **UWAGA:** W przypadku przecieku, użyj załączonej łatki naprawczej. Dodatkowe informacje na ten temat można znaleźć w części "Najczęściej zadawane pytania" (FAQ).

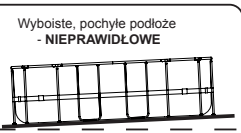
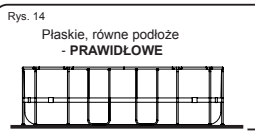
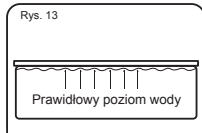
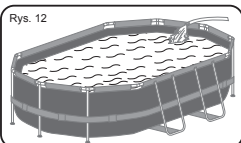

UWAGA: Rysunki mają tylko charakter ilustracyjny. Mogą odbiegać od właściwego produktu. Wymiary na rysunku nie są wymiarami rzeczywistymi.

Konserwacja basenu

- Jeśli nie stosujesz się do poniższych wskazówek dotyczących konserwacji, twoje zdrowie, a szczególnie twoich dzieci, może być zagrożone.
- UWAGA:** Pompa filtrująca jest używana do zapewnienia cyrkulacji wody oraz do filtrowania małych cząsteczek, żeby twoja woda w basenie nie zawierała unoszących się zanieczyszczeń. Aby zapewnić czystość i higienę wody w twoim basenie, musisz stosować środki chemiczne.

Poniższa tabela przedstawia testy, które powinno się przeprowadzić dla uzyskania idealnych wartości i czynności do wykonania. Co tydzień należy sprawdzać poziom pH i stężenie chloru oraz dostosowywać je do idealnych wartości.

TEST	IDEALNE WARTOŚCI
Wartość pH	7,4 – 7,6
Kwas cyjanurowy	30 – 50 ppm
Wolny chlor	2 – 4 ppm
Połączony chlor	0
Głony	Niedostrzegalne
Twardość wapnia	200 – 400 ppm

Aby zachować czystość wody:

- Skontaktuj się z miejscowym dostawcą basenów i poproś o rady przy zakupie środków chemicznych i zestawów do zapewnienia higieny. Jednym z najważniejszych czynników wydłużenia żywotności ścian basenu jest to, żeby w basenie zawsze była czysta i zdrowa woda. Przestrzegaj instrukcji fachowców w sprawie zapewnienia czystości wody za pomocą środków chemicznych.
- Postaw wiadro wody koło basenu, żeby użytkownicy basenu mogli opłukać swoje stopy przed wejściem do niego.
- Przykrywaj basen, gdy nie jest używany.
- Regularnie zgarnij zanieczyszczenia z powierzchni wody, żeby one nie osiadały.
- Sprawdź wkładkę filtra regularnie, a w przypadku, gdy wkładka filtra jest już brudna i odbarwiona, wymień ją. Zaleca się wymieniać wkładkę filtra co 2 tygodnie.
- Delikatnie umyj bok i zbierz pianę z niego czystą ścierką.

- W celu poprawiania jakości wody zalecamy używanie akcesoriów firmy Bestway, takich jak cedzak, zestawy konserwacyjne. Zapraszamy na naszą stronę internetową www.bestway-service.com lub skontaktuj się z dostawcą basenu. Zachowaj ostrożność w przypadku opadów deszczu, sprawdź, czy poziom wody nie jest wyższy od dozwolonego. Jeśli tak, podejmij natychmiast odpowiednie kroki.

Właściwa konserwacja może maksymalnie przedłużyć żywotność twojego basenu.

OSTRZEŻENIE: Nie używaj pompy w czasie korzystania z basenu. Podczas sezonu używania basenu pływackiego, układ filtracyjny należy uruchamiać codziennie, nawstarczając do ludzi czas, aby zapewnić co najmniej jednorazowe oczyszczenie całej objętości wody.

Naprawa

Jeśli twój basen ulegnie uszkodzeniu, użyj łatki naprawczej. –instrukcje możesz znaleźć w części FAQ.

Demontaż

- Odkręć kapturek zaworu odpływu po zewnętrznej stronie basenu kręcąc w kierunku przeciwnym do ruchów wskazówek zegara i zdejmij go.
- Połącz łącznik z węzłem, a drugi koniec węzła połącz tam, gdzie zamierzasz wodę spuścić z basenu. (Sprawdź przepisy lokalne dotyczące odprowadzania ścieków).
- Nakręć pierścienie kontrolny łącznika węzła na zawór odpływu w kierunku zgodnym z ruchem wskazówek zegara. Zawór odpływu otworzy się, a woda zacznie spływać automatycznie. **OSTRZEŻENIE:** Spływ wody można regulować za pomocą pierścienia kontrolnego.
- Po zakończeniu spuszczenia wody odkręć pierścienie kontrolny, żeby zakręcić zawór.
- Odcłóż węzła.
- Nakręć z powrotem kapturek na zawór odpływu.
- Wysusz basen na wolnym powietrzu.

OSTRZEŻENIE: Nie zostawiaj basenu po spuszczeniu wody na dworze.

Przechowywanie

- Odcłóż wszystkie akcesoria i części od basenu i trzymaj je w czystym i suchym miejscu.
- Kiedy basen jest już całkowicie suchy, posyp go talkiem, żeby nie skleił się, następnie złóż go starannie. Jeśli basen nie jest całkowicie suchy, może w nim pojawić się pleśń, a ściany basenu mogą zbutwieć.
- Przechowuj basen i akcesoria w suchym miejscu, gdzie panuje umiarkowana temperatura od 41 stopni Fahrenheita 5°C / 41°F do 38°C / 100°F.
- W porze deszczowej basen i jego akcesoria powinny być przechowywane w warunkach opisanych powyżej.
- Niewłaściwe spuszczenie wody z basenu może spowodować poważne uszkodzenie ciała i/lub wyrządzić szkody materiałowe.

Najczęściej Zadawane Pytania (FAQ)

1. Jakiej podłogi jest odpowiednio dla basenu Frame Set?

Prawie każde całkowicie płaskie, twarde, równe podłogę może być używane. Nie używaj piasku jako materiału wyrównującego, gdyż on może się osunąć pod ciężarem basenu. Ziemię należy podkopywać, aż będzie całkowicie równa. Nie stawiaj basen na podjazdach, podestach, podwyższeniach, zwirze lub asfalcie. Podłogę powinno być dość mocne, żeby wytrzymało ciężar i ciśnienie wody: błoto, piasek, miękką/luźną glebę lub mokradła nie nadają się. Można basen postawić na betonowej podstawie, ale trzeba uważać, żeby nie ciągnąć basenu po betonie, ponieważ wskutek otarcia dna basenu może się podrzeć. Jeśli basen stawiany jest na trawniku, zaleca się usunąć trawę z miejsca basenu, bowiem trawa zginie lub zgnije i może nieprzyjemnie pachnieć. Pewne gatunki twardych roślin mogą przebić się przez spód basenu, jak również agresywne krzewy / rośliny rosnące obok basenu mogą przebić jego ścianę. Nie zapominaj podcinać rośliny rosnące wokół basenu, jeśli jest to konieczne. Rozkładaj podkładkę na ziemi pod basenem, ponieważ może ona chronić jego dno.

2. Skąd będę wiedział, że basen stoi na nierównym terenie?

Jeśli na twoim basenie pojawi się wyrzucenie po jednej stronie, oznacza to, że basen stoi nierówno. Bardzo ważne jest, żeby spuścić wodę z basenu i przeniósł go tam, gdzie podłoga jest równa. Jeśli basen będzie stał na nierównym gruncie, jego szwy będą narażone na zbyt mocne ciśnienie, wskutek czego mogą pęknąć, powodując zalanie, straty materiałowe, ewentualnie uszkodzenie ciała lub śmierć.

Napelniaj basen ostrożnie, zgodnie z instrukcjami użytkownika. Zapewni to, że nie będziesz marnował wody, a basen można będzie łatwo przestawić, żeby wyrównać podłogę jeszcze w porę, a nie wtedy, gdy basen będzie już napełniony wodą.

3. Czy mogę napelnić swój basen z beczkowszu?

Zalecamy jest używanie węża ogrodowego przy niskim natężeniu przepływu wody podczas napełniania basenu. Jeśli konieczne jest korzystanie z beczkowszu, najlepiej jest napelnić basen do poziomu jednego kła węzła i wygładzić najpierw fałdy. Korzystaj z takiego beczkowszu, który jest wyposażony w regulację strumienia wody, żeby uniknąć uszkodzeń. Pamiętaj, żeby zatrzymać się po każdym kroku, jak to opisano w instrukcji użytkownika, aż do momentu, gdy basen będzie napełniony. Firma Bestway nie bierze na siebie odpowiedzialności za uszkodzenia lub pogorszenie stanu basenu wskutek korzystania z beczkowszu.

4. Jaki jest maksymalny poziom napełniania basenu?

Napelnij basen wodą do 80% jego objętości do listwy. Nigdy nie próbuj napelnić basenu powyżej poziomu dolnej części listwy. Zaleca się pozostawiać dodatkowe miejsce dla wody, wypartej w basenie przez osoby korzystające z niego. W razie utraty wody w wyniku odparowywania lub normalnego używania basenu, może być konieczne jej uzupełnienie.

5. Mój basen przecieka, co mam zrobić, żeby go naprawić?

Nie trzeba spuszczać wody z basenu, jeśli chcesz naprawić jego dziury. Można kupić samoprzylepne łatki naprawcze w najbliższym sklepie sprzedającym baseny / części. Do użycia zewnętrznego korzystaj z załączonej łatki naprawczej. Do zlikwidowania dziur wewnątrz basenu, najpierw oczyść okolice dziury z oleju i alg. Wytnij dość duży krag z łatki, żeby zakrył dziurę i przyklej łatkę od wewnętrznej strony basenu pod wodą. Wytnij drugą łatkę i przyklej od zewnętrznej strony basenu, żeby dodatkowo zabezpieczyć dziurę. Jeżeli dziura powstała na dnie basenu, użyj tylko jednej łatki i przyciśnij ją mocno jakimś ciężkim przedmiotem, aż łatka się przyklei. W przypadku dziury na górnym kole, napompuj kolo, żeby znaleźć dziurę, zaznacz ją, żeby można było ją łatwo zauważyć i mocno przyciskając łatkę przyklej ją do dziury. Gdy łatki są przymocowane, spuść trochę powietrza z kola, żeby nie oddziaływało zbyt mocne ciśnienie na łatki. Jeśli powietrze jest spuszczone z kola całkowicie, a basen jest pusty, połącz jakiś ciężki przedmiot na łatkę, żeby lepiej się przyklei. Jeśli użyłeś łatki, gdy basen był pusty, przed ponownym napełnieniem odczekaj co najmniej 12 godzin.

6. Gdzie można kupić wkładki filtrowe i jak często muszę je wymieniać?

Wkładki filtrowe pasujące do twojej pompy filtrującej powinny być dostępne w sklepie, gdzie kupiłeś basen. Jeśli nie, większość sklepów sprzedaje wkładki filtrowe jako akcesoria. Jeśli nie możesz kupić części zamiennych, zadzwoń pod nasz bezpłatny numer, a my pomożemy ci znaleźć najbliższe miejsce, gdzie te części są dostępne. Wkładki powinny być wymieniane co 2 tygodnie, w zależności od używania basenu. Sprawdzaj filtry co tydzień i czyść je ze wszystkich osadów i drobnych zanieczyszczeń. **Uwaga:** Sprawdzaj, czy pompa jest odłączona od źródła zasilania, zanim przystąpisz do kontroli wkładki filtrowej. W celu zakupu wkładek filtrowych zapraszamy na naszą stronę internetową www.bestway-service.com.

7. Ile razy w ciągu roku powinienem wymieniać wodę?

To zależy od częstotliwości korzystania z basenu, oraz od tego, czy basen jest przykrywany i stosowane są odpowiednie środki chemiczne. Jeśli basen jest konserwowany prawidłowo, woda w nim powinna przetrwać cały sezon letni. W sprawie stosowania środków chemicznych skontaktuj się z miejscowym sklepem sprzedającym te środki, żeby poprosić o szczegółowe informacje, tam również uzyskasz informacje, w jaki sposób można najlepiej utrzymywać czystość wody w basenie.

8. Czy muszę schować basen na zimę?

Tak. Baseny, które stoją na ziemi mogą runąć pod ciężarem lodu lub śniegu, a jego ściany PCV mogą ulec uszkodzeniu. Zalecamy demontować basen, gdy temperatura spada poniżej 8°C / 45°F. Basen powinien być przechowywany w pomieszczeniu w temperaturze umiarkowanej od 5°C / 41°F do 38°C / 100°F. Trzymaj basen z dala od środków chemicznych i gryzoni, a także poza zasięgiem dzieci.

9. Mój basen płowieje – jak jest przyczyna tego zjawiska?

Nadmierne stosowanie środków chemicznych może spowodować blednienie koloru wewnątrz ściany basenu; jest to podobne zjawisko do utraty koloru kostiumów kąpielowych po jakimś czasie, gdy używane są często w chlorowanej wodzie.

10. Ile lat wytrzyma basen?

Nie ma limitu czasowego, jak długo będzie służyć basen; przestrzegając instrukcji użytkownika i dbając o niego, odpowiednio konserwując i przechowując go można znacznie przedłużyć jego żywotność. Niewłaściwe jego postawienie, używanie w pielęgnacja może doprowadzić do uszkodzenia basenu.

11. Czy zaleca się używanie pompy filtrującej do basenu firmy Bestway?

Naturalnie! Mocno rekomendujemy używanie pompy filtrującej, która pomoże utrzymać czystość wody w basenie.

12. Jakie są najważniejsze funkcje mojej pompy filtrującej?

Najważniejszą funkcją pompy filtrującej jest eliminacja wszelkiego rodzaju zanieczyszczeń z wody za pomocą wkładki filtrowej i środków chemicznych do ich sterylizacji

Gwarancja producenta BESTWAY® 2014

Zakupiony produkt posiada ograniczoną gwarancję. Firma Bestway® gwarantuje jakość i zapewnia, że produkt z wadami fabrycznymi powodującymi nieszczelności zostanie wymieniony.

Do zgłoszenia gwarancyjnego, jest niezbędny niżej zamieszczony formularz, wypełniony i dostarczony razem z dowodem zakupu do lokalnego Centrum Obsługi Klienta Bestway. Przed uwzględnieniem jakichkolwiek roszczeń Centrum Obsługi Klienta Bestway może poprosić o przesłanie fragmentu wadliwej części (np. wycinek z numerem partii produkcyjnej / zawór spustowy). Przed wysłaniem jakichkolwiek dokumentów, prosimy o kontakt z Państwem lokalnym Centrum Obsługi Klienta - uzyskają Państwo pełną instrukcję dotyczącą zgłoszenia gwarancyjnego.

Bestway® nie jest odpowiedzialna za straty ekonomiczne spowodowane wylaniem wody lub utratą środków chemicznych. Firma Bestway® nie dokona wymiany, jeżeli produkt był używany niedbale lub niezgodnie z wskazówkami zawartymi w instrukcji obsługi.

Gwarancja Bestway obejmuje wady produkcyjne odkryte podczas rozpakowywania produktu lub w ograniczonym okresie jego użytkowania, jeśli użycie było zgodne z przeznaczeniem i z ostrzeżeniami zawartymi w instrukcji obsługi. Niniejsza gwarancja odnosi się wyłącznie do produktów, nie modyfikowanych przez osoby trzecie. Produkt musi być przechowywany i używany zgodnie z zaleceniami technicznymi.

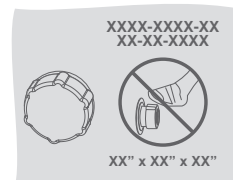

Proszę skopiować numer serii umieszczony w pobliżu zaworu spustowego

Numer serii: _____

Data dowodu zakupu: _____

DO: WYDZIAŁU SERWISOWEGO BESTWAY®

DATE _____

Numer kodu klienta _____

FAX/E-MAIL/TEL: Proszę odnieść się do danych dotyczących Państwa kraju na podstawie informacji znajdującej się na tylnej okładce lub na naszej stronie internetowej: www.bestway-service.com

Proszę podać pełny adres. Uwaga: Niekompletne dane adresowe spowodują opóźnienie w dostarczeniu przesyłki.

Bestway zastrzega sobie prawo do obciążenia klienta kosztami ponownej wysyłki lub kosztami nieodebrania przesyłki, które wynikły z winy odbiorcy.

WYMAGANE INFORMACJE – PODAJ ADRES DOSTAWY

Nazwisko: _____

Adres: _____

Kod pocztowy: _____

Kraj: _____

Miasto: _____





Telefon komórkowy: _____

Telefon: _____

Fax: _____

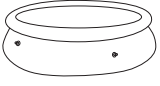
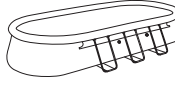
E-mail: _____

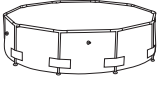
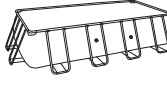
Prosimy o wyraźne napisanie kodu produktu: _____

 BASEN FAST SET™	 OWALNY BASEN FAST SET™	 BASEN RAMOWY STEEL PRO™	 BASEN RAMOWY STEEL PRO™	 PROSTOKĄTNY BASEN RAMOWY	 BASEN Z RAMĄ
1.98 m x 51 cm.	4.88 m x 3.05 m x 1.07 m.	4.88 m x 3.05 m x 1.07 m.	2.44 m x 51 cm. 3.66 m x 1.22 m.	2.87 m x 2.01 m x 1.00 m.	2.21 m x 1.50 m x 43 cm.
2.44 m x 66 cm.	5.49 m x 3.66 m x 1.22 m.		2.44 m x 61 cm. 4.27 m x 1.22 m.	4.04 m x 2.01 m x 1.00 m.	2.39 m x 1.50 m x 58 cm.
2.74 m x 76 cm.	6.10 m x 3.66 m x 1.22 m.		3.05 m x 76 cm. 4.57 m x 91 cm.	4.12 m x 2.01 m x 1.22 m.	2.59 m x 1.70 m x 61 cm.
3.05 m x 76 cm.			3.05 m x 1.00 m. 4.57 m x 1.22 m.	4.88 m x 2.74 m x 1.22 m.	3.00 m x 2.01 m x 66 cm.
3.66 m x 76 cm.			3.30 m x 1.02 m. 4.88 m x 1.22 m.	5.49 m x 2.74 m x 1.22 m.	4.00 m x 2.11 m x 81 cm.
3.66 m x 91 cm.			3.66 m x 76 cm. 5.49 m x 1.22 m.	6.71 m x 3.66 m x 1.32 m.	
4.57 m x 91 cm.			3.66 m x 1.00 m. 5.49 m x 1.32 m.	7.32 m x 3.66 m x 1.32 m.	
4.57 m x 1.07 m.					
4.57 m x 1.22 m. (Niebieski)					
4.57 m x 1.22 m. (Szary)					
5.49 m x 1.22 m.					

Opis problemu

Produkt rozdarty / cieknie

Wadliwe spawy

Wadliwy górny pierścień

Wadliwy zawór odpływu

Inne, proszę opisać

Brakująca Część - Prosimy o użycie danego kodu w przypadku braku części, odpowiednie kody można odnaleźć w instrukcji obsługi.

WAŻNE: ZOSTANĄ ZASTĄPIONE TYLKO USZKODZONE CZĘŚCI, NIE CAŁOŚĆ.

Bestway zastrzega sobie prawo do poproszenia o fotografię wadliwych części lub o odesłanie uszkodzonej części w celu przeprowadzenia dodatkowych testów.

W celu udzielenia jak najlepszego wsparcia prosimy o dostarczenie kompletnej informacji.

ODWIEDŹ NASZĄ STRONĘ WWW.BESTWAY-SERVICE.COM W CELU ZAKUPIENIA CZĘŚCI ZAMIENNYCH, POBRANIA INSTRUKCJI, FAQ I FILMÓW, DOSTĘPNYCH RÓWNIEŻ NA NASZYM KANALE BESTWAY NA YOU TUBE



A termék leírása

Típus	Méret	A felállítás módja	Tartozékok
56296	4.88 m x 3.05 m x 1.07 m (16' x 10' x 42")	A talajon felállítandó	<input checked="" type="checkbox"/> Létra <input type="checkbox"/> Vízleeresztő rendszer <input checked="" type="checkbox"/> Medence borító
56297			<input checked="" type="checkbox"/> Szűrő rendszer <input checked="" type="checkbox"/> Medence alátét <input type="checkbox"/> Karbantartó készlet

Köszönjük szépen, hogy a Bestway medencéjét vásárolta. Annak érdekében, hogy a medencéjét a lehető legnagyobb mértékben és biztonságosan élvezhesse, kérjük, tartsa be a használati útmutató telepítési és fontos biztonsági utasításait. Az összeszerelés általában kb. 30 percig tart 2-3 személy esetén.

FIGYELMEZTETÉS



Olvassa el a használati utasítást és tartsa be a benne foglalt biztonsági utasításokat, a termék megfelelő és teljes összeszerelésére, üzembe helyezésére, használatára valamint karbantartására vonatkozó előírásokat. Az úszómedencéhez tartozó készlet használata során tartsa be a karbantartásra és felhasználásra vonatkozó biztonsági utasításokat.

A gyermekeknek a biztonsága teljes mértékben Öntől függ! Az 5 év alatti gyermekek vannak kitéve a legnagyobb kockázatnak! Vigyázzon rájuk, hogy a baleseteket elkerüljék.
A gyermekek és fogyatékos személyek a felnőttek által biztosított állandó felügyeletet igényelnek.
Legelőször egy személyt bízzon meg a felügyelettel. Fokozottan ügyeljen a medencére, ha abban több személy tartózkodik. Ha lehetséges, tanítsa meg a gyermekeket úszni. A gyermekeknek a biztonságáért Ön felel! A veszélyeknek leginkább az öt éven aluli gyermekek vannak kitéve. Ne felejtse el, hogy balesetek nem csak másokkal történhetnek! Legyen mindig felkészülve az azonnali reagálásra. Felnőtt személy felügyelete nélkül a gyermeke élete veszélyben forog.

A biztonság érdekében ne állítsa fel a medencét teraszon/erkélyen.
Ügyeljen arra, hogy a medencét olyan helyen állítsa fel, ahol a víz szabad elfolyása biztosítva van, elkerülve így az elöntést.

Sohasem engedje meg, hogy a gyermekek felnőtt személy felügyelete nélkül tartózkodjanak a medencében, ott maradjanak vagy életmentő felszerelés nélkül legyenek.

Ne engedje meg, hogy az úszni egyáltalán nem vagy kevésbé tudó gyermekek mentőmellény vagy mentőgallér nélkül menjenek a vízbe és sohasem engedje be őket a vízbe felügyelet biztosítása nélkül.

Mielőtt a medencébe lép, ellenőrizze a víz hőmérsékletét, vizet fröcskölve a nyakára, kezére és lábára.
Semmi esetre sem szabad a medencébe ugrálni, fejest ugrani, mivel az komoly testi sérülést okozhat, de akár életveszélyes is lehet. A medence közelében tilos szaladgálni, játszani vagy megerőltető testi gyakorlatokat végezni.

A medence és tartozékai összeszerelését kizárólag hozzáértő felnőtt személyek végezzék.
A medencét alacsony víznymás mellett töltsse fel, hogy a termék falát ne tegye ki túl nagy nyomás hatásának. A Bestway cég nem vállal magára felelősséget a medence vizes tartálykocsiból történő feltöltéséből eredő esetleges károkért. (Ld. FAQ)

Ne üljön lovaglóülésben vagy más módon a medence felső peremére, ne álljon rá, ne hajoljon át rajta és ne nyomja azt erősen, mert az annak széteséséhez és ennek következtében a víz általi elöntéshez vezethet, komoly személyi sérülést és/vagy anyagi kárt okozva.

Ne hagyjon játékokat a felügyelet nélkül hagyott medencében vagy mellette.
Ne úszkáljon egyedül.

Ne használja a medencét, ha alkoholt, drogot vagy gyógyszert fogyasztott.
A tisztítószerek és tartozékokat tartsa gyermekek elől elzárva helyen.

Sohasem használjon vegyszereket a medencében, amikor benne személyek tartózkodnak.
A megfelelő vegyszerek használatát illetően kérje ki a szakbolt tanácsát.

A vizet mindig tartsa tisztán.
A medence vizét rendszeresen kell tisztelni, hogy az egész szezonban mind a biztonságosság, mind az élvezetes használat tekintetében optimális legyen.

A háziállatokat tartsa távol a medencétől, nehogy azon mechanikus sérülést okozzanak.
A medencét kerítse el és a kapuját tartsa mindig zárva.

Ha a medencét nem használja, fedje le. Ha a medence le van fedve, abban sem felnőttek, sem pedig gyermekek nem tartózkodhatnak. A medence használatakor a fedelét teljesen távolítsa el.

A medencébe szereljen egy elektromos érzékelőt, amely figyelmeztető jelzést ad, ha valaki a medencébe lép.
Ez a berendezés azonban semmi esetre sem helyettesítheti a felnőtt személy által biztosított felügyeletet.

Ha a medence használaton kívül van, ne hagyja benne a létrát. Ha a medencét nem használja, a téli időszakra engedje le a vizet a medencéből és tegye el.

A Bestway medencékhez csak Bestway tartozékokat laklamazzon.
Ügyeljen a medence megfelelő karbantartására, hogy annak hosszú élettartama és biztonságos használata biztosítva legyen. (Ld. A medence karbantartása)

Ne használja a szivattyút, ha a medence használatban van.

Ne engedjen senkit a medencébe, ha a szűrőszivattyú sérült.
A medence vizét rendszeresen cserélje.

Ne állítsa az üres medencét a földre.
Ne telefonáljon a medence közelében tartózkodva, a felügyeletet a telefonálás közben is biztosítsa.

Az elektromos tartozékokat csak 18 évet betöltött, az elektromos készülékek végrehajtandó feladatnak a vonatkozó nemzeti jogszabályi és szabványi előírások szerint történő elvégzésére betanított személyek kezelhetik, a megfelelő munkabiztonsági alapelveknek megfelelően.

Ne fürdőzzön éjszaka vagy gyenge fényviszonyok mellett.
Az úszómedencében tilos a verekedés és az erőszak.

Semmilyen körülmények között ne módosítsa az úszómedence alkatrészeit. Ne készítsen furatokat az úszómedencében – azok a létra fókain már elő vannak készítve.

Az összes szerelvényt rendszeresen ellenőrizni kell, hogy nincsenek-e rajtuk elkopás, rozsdásodás jelei, elromlott részek vagy egyéb olyan jelek, amelyek sérülést okozhatnak.

Ne felejtse el a napvédő krém rendszeres használatát és mindig használja azt, ha kijön a medencéből.
Az utasítások be nem tartása anyagi kárt, testi sérülést vagy halált okozhat, különösen a gyermekek esetében.

A fenti utasítások be nem tartása az egészségre, különösen pedig a gyermekek egészségére káros lehet.

BIZTONSÁG
Ismerkedjen meg az elengedhetetlen életmentési módokkal, különösen a gyermekek mentésére vonatkozó szabályokkal.

Az életmentő felszereléseket a medence közelében kell tartani és a felügyelő felnőtt személynek tökéletesen kell ismernie azok használatát.

Az életmentő felszerelések között kell lennie többek között a parti őrség által elfogadott zsinóros mentőövnek valamint az erős anyagból készült, legalább 3.66 m (12') hosszúságú merv mentőrudnak.

Tüntesse fel a segélykérő telefonszámokat, mint:

- Túzoltóság (18 Magyarországon)
- Rendőrség
- Mentők (15 Magyarországon)
- Mérgészeti Tünetek Forró vonala
- Teljes lakcím

A medence használata közben tartson a közelben egy vezeték nélküli, vízálló telefont.

Baleset esetén:

- Vegye ki azonnal a összes gyereket a vízből.
- Hívja a segélykérő számot és kövesse az utasításait/tanácsait.
- A nedves ruházatot cserélje szárazra.

Ügyeljen és reagáljon! A gyermekekre való felügyelet alatt mindig legyen a közelben és legyen éber.
Ha lehetséges, minél előbb tanítsa meg a gyermekeket úszni.

Az összes szűrőrendszer megfelel a NF C 15-100 felszerelési normának, amely szerint bármiféle szabadon hozzáférhető elektromos berendezés, amely a medencétől 3.5 m-en belül kerül felállításra, csak nagyon alacsony, 12V-os feszültséggel lehet. Bármiféle 220V-os elektromos berendezést a medence széléől legalább 3.5 m-es távolságban kell elhelyezni. Mielőtt a szűrőrendszer egy vagy több elemén módosítást kívánna elvégezni, mindig kérje ki a gyártó tanácsát.(Csak Franciaországban)

OLVASSA EL FIGYELMESEN ÉS ŐRIZZE MEG, HOGY A KÉSŐBBIEK SZORÁN IS RENDELKEZÉSRE ÁLLJON.

Tartozéklista

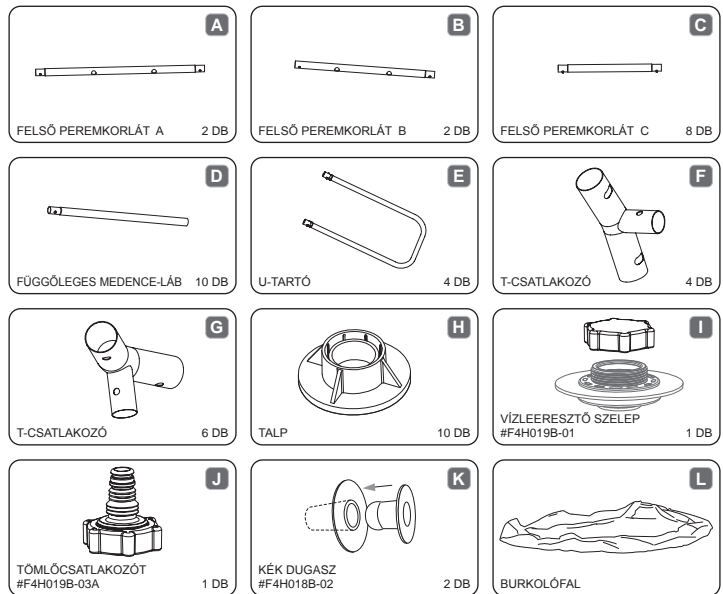

Szerkezet:
A medence összeszerelése előtt, kérjük, szánjon egy pár percet az összes alkatrész ellenőrzésére és azok beszerelési helyének megismerésére.

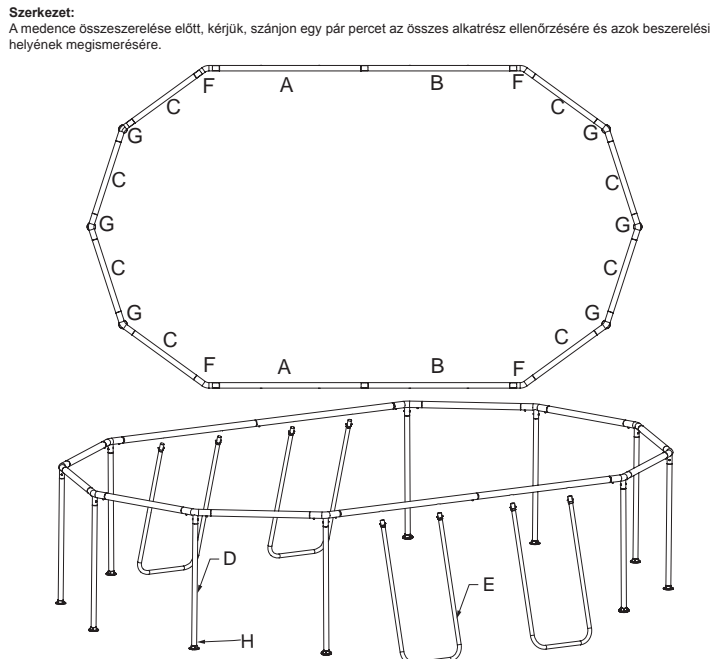

További információt a gyakran feltett kérdések (FAQ) részben találhat. A rajzok nem méretarányosak.

A MEGFELELŐ HELYSZÍN KIVÁLASZTÁSA

MEGJEGYZÉS: A medencét teljesen sima és lapos felületre állítsa. Ne állítsa fel a medencét olyan helyen, ahol a talaj nem egyenletes vagy lejtős.

A medence helyes felállításának körülményei:

- A kiválasztott helynek a használat teljes időtartamában képesnek kell lennie egyenletesen megtartania a medence tömegtét, továbbá a helyszínek vízszintesnek és minden tárgytól és törmeléktől (pl. kövek és ágak) kell lennie.
- A medencét tanácsos minden olyan tárgytól távol elhelyezni, amelyeket a gyermekek a medencébe ugrásra felhasználhatnak.

MEGJEGYZÉS: Helyezze a medencét a túlfolyás vagy a medenceelűrités esetén elfolyó vizet befogadni képes, megfelelő csatorna-rendszer mellé.

MEGJEGYZÉS: Helyezze a medencét maradékáram-működtesítés megszakítóval (RCD) védett váltóáramú aljzat közelébe.

A medencefelállítás nem megfelelő körülményei:

- Egyenetlen talajon a medence összedőlhet, ami súlyos személyi sérülést és/vagy tárgyi kárt okozhat, egyúttal a garancia, valamint a szervizjogosultság elvesztésével jár.
- A szintezéshez ne használjon homokot; szükséges esetén a talajt kimarással kell elegyengetni.
- Közvetlenül felső erőáramú vezetékek vagy fák alá. Győződjön meg arról, hogy a helyszínen nincsenek föld alatti közüzemi hálózati csövek, vezetékek vagy bármilyen kábelek.
- Ne állítsa fel a medencét kocsibehajtók, fedélzeteken, emelvényeken, kavics- vagy aszfaltfelületeken. A kiválasztott helyszínek elég szilárdnak kell lennie ahhoz, hogy ellenálljon a víz nyomásának – a saras, homokos, puha/laza talaj vagy kátrány nem megfelelő.
- A medence alatti fű vagy egyéb növények szaga és nyálka képződése mellett el fognak pusztulni, ezért tanácsos a fűvet eltávolítani a medence kiválasztott helyszíne alól.
- Kerülje a talajtakaró szövetet vagy betétet átörmi képes agresszív növényeknek és gyomoknak kitett területeket.

MEGJEGYZÉS: Tudakolja meg a helyi városi tanácsnál a kerítésekre, korlátokra, világításra és biztonságra vonatkozó követelményeket, és tartson be minden jogszabályi előírást.

MEGJEGYZÉS: Ha van szűrőszivattyúja, részletekért tekintse meg a szivattyú kézikönyvét.

MEGJEGYZÉS: A létrának a medence méretéhez valónak kell lennie, és azt csak a medencébe való beszállásra, illetve az abból való kiszállásra szabad használni. Tilos a létrát a maximális teherbírásánál jobban terhelni.

Rendszeresen ellenőrizze, hogy a létra megfelelően van-e összeszerelve.

Összeszerelés

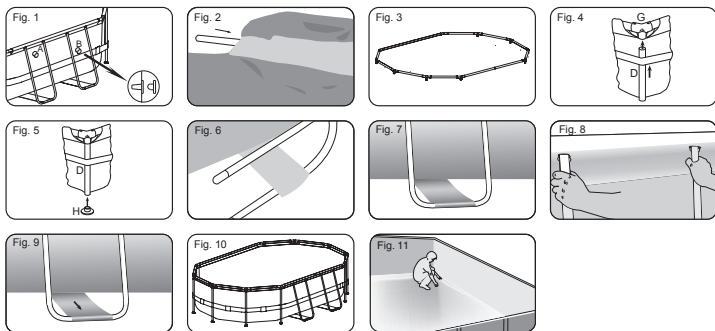

A Steel Pro Frame medence összeszerelése szerszámok nélkül elvégezhető.

FONTOS: A Bestway Inflatables cég nem vállal magára felelősséget a medence nem rendeltetészerű vagy a használati utasításban foglaltaktól eltérő felhasználásából eredő esetleges károkat.

- Rámolja ki az összes alkatrészt, és ellenőrizze, hogy mindenből meg van-e a tartozéklistában feltüntetett mennyiség. Hiányzó alkatrészek esetén ne szerelje össze a medencét, hanem forduljon a Bestway ügyfélszolgálatához.
- Terítse szét a medencét és ellenőrizze, hogy a megfelelő oldalával legyen felfelé, hagyja a napon legalább 1 óráig, hogy a felállítás után rugalmasabb legyen.
- Helyezze a medencét a tülköly vízet befogadni képes, megfelelő csatornarendszer mellé, és gondoskodjon arról, hogy a medence „A” bemenete és „B” kimenete megfelelően van elhelyezve a szűrőszivattyú áramforráshoz való csatlakoztatásához. **Megjegyzés:** Ne használjon hosszabbított a szivattyú áramellátásának biztosításához. **FIGYELEM:** Ne vonsozza a medencét a földön, mert ez megsértheti a medencét.
- Helyezze be a záródugókat a medence belső falán található „A” bemenetbe és „B” kimenetbe. (Ld. 1. Ábra)
- Először az „A” felső sínt a „B” felső sínhez csatlakoztassa. Majd illesse be az összes felső sínt a medence tetején található rúdhornyokba. (Ld. 2. Ábra) A rúdkombináció részletes magyarázatát tekintse meg a 21. oldalon található táblázatot. Győződjön meg arról, hogy az „A” és „B” felső síneken lévő furatok illeszkednek-e az oldalfali rúdhornyfuratokkal.
- A felső víz összeszereléséhez az összes felső sínt csatlakoztatni kell az egyes hornyok nyílásánál található „T” csatlakozókhöz (Ld. 3. Ábra). A rúdkombináció részletes magyarázatát tekintse meg a 21. oldalon található táblázatot. **MEGJEGYZÉS:** Minden egyes csatlakozó esetén gondoskodjon arról, hogy mindkét felső sín megfelelően legyen behelyezve.
- A medencefalpánt mögé bújtatva illesse be az összes függőleges medencelábát. Csatlakoztassa az egyes függőleges medencelábákat a „T” csatlakozó aljába. Győződjön meg arról, hogy a függőleges lábaknál a rugós feszítési csapok felül vannak, a „T” csatlakozó csatlakoztatásakor. (Ld. 4. Ábra)
- Csatlakoztassa az összes talpat a függőleges medencelábák aljához. (Ld. 5. Ábra)
- Szerelje be az U támaszt. Ehhez először fűzze át az U támaszt a medence alján található rúdtartón (Ld. 6/7. Ábra), majd illesse be az U támaszt két végét a felső sínen kiképzett furatokba (Ld. 8. Ábra). Győződjön meg arról, hogy a rugós feszítési csapok a helyükre kattannak. Ismételje meg ezt az eljárást a fennmaradó U támaszoknál.
- Húzza kifelé – azaz a betétől elfelé – az U támaszokat, és győződjön meg arról, hogy a rúdtartók feszesek. Ismételje meg ezt az eljárást a fennmaradó U támaszoknál. (Ld. 9. Ábra)
- Húzza meg a keretet különböző irányokból, hogy ellenőrizze a sínek, medencelábák és csatlakozások szilárd csatlakozását. (Ld. 10. Ábra)
- Győződjön meg arról, hogy a leeresztőszelap el van zárva.
- Simítsa ki a medence alját.
- 1' ... 2' (2,5 ... 5 cm) magasságig töltsön be vizet a medencébe, hogy a medence alja víz alatt legyen. Ha a medence alja enyhén víz alá kerül, óvatosan simítsa ki a medence aljának ráncait. Kezdje a medence közepétől, és óráirányban haladjon kifelé. (Ld. 11. Ábra)

A medence feltöltése vízzel

VIGYÁZAT: A víz töltése közben a medencét ne hagyja felügyelet nélkül.

- A medencét a térfogatának a 90%-ig töltsse meg, **NE TÖLTSE TÚL**, mivel az a medence szétesését okozhatja. Intenzív esőzések esetén szükség lehet bizonyos mennyiségű víz leeresztésére, hogy biztosítva legyen a megfelelő vízszint. (Ld. 12.13. Ábra)
- Ha végzett a medence feltöltésével, ellenőrizze, hogy a víz szintje a medencében mindenhol egyenlő-e. Ha a víz szintje nem egyenlő, eressze le a vizet és egyenlőre ki a talajt alóval. **FONTOS:** Sohasem próbálja a medencét arébb vinni, ha abban víz van, mivel az testi sérülést vagy a medence károsodását okozhatja. (Ld. 14. Ábra)
- FIGYELMEZTETÉS:** A medence lényegében xxxxx liter / xxxxx gallon vizet tartalmazhat, ami xxxxx font nagyságú nyomással egyenlő. Ha a medencén bármilyen kidombo rodás jelenik meg, vagy valamelyik részén az oldala nem egyenlő szintben van, azt jelenti, hogy a víz bármelyik pillanatban kiomolhat, ezáltal komoly testi sérülést és/vagy anyagi kárt okozva.
- Ellenőrizze a medencét a szelepeknél és varratainál, hogy nem szivárog-e, ellenőrizze a medence aljátétét is, hogy nem látszik-e rajta a víz kiszivárgása. A medencéhez ne adjon semmilyen vegyszert mindaddig, míg ezt nem ellenőrizte.

MEGJEGYZÉS: Szivárgás esetén a mellékelt nagy teljesítményű javítótapaszt segítségével ragassza meg a medencét. További információt a gyakran feltett kérdések (FAQ) részben találhat.



FIGYELEM: Az ábrák csak illusztrációs célokat szolgálnak. Nem feltétlenül az eredeti terméket mutatják be. A méretarányok a valóditól eltérhetnek.

A medence karbantartása

Az alábbi karbantartási utasítás be nem tartása az egészségre, de különösen a gyermekekre nézve veszélyes lehet.

FIGYELEM: A szűrőszivattyú a vízforgatás céljára szolgál, valamint arra, hogy a vízből kiszűrje az aprószemcsés anyagokat és azt a szennyeződésektől tisztán tartsa. A víz tisztántartása és higiénijának a megőrzése céljából a medence vízéhez vegyszereket kell adni.

Az alábbi táblázat az ideális értékek eléréséhez elvégzendő ellenőrzéseket és a lehetséges teendőket sorolja föl. Heti rendszerességgel ellenőrizze a pH-értéket és a klórkoncentrációt, és állítsa be az ideális értékeket.

ELLENŐRZÉS	IDEÁLIS ÉRTÉKEK
pH-érték	7.4...7.6
Cianursav	30...50 ppm
Szabad klór	2...4ppm
Klórtartalom	0
Algásodás	Nem látható
Kalciumkeménység	200...400 ppm

A medence tisztántartása céljából:

- Kérje ki a medencét eladó bolt tanácsát a medencéhez való vegyszereket és a megfelelő higiéniai készleteket illetően. Az egyik legfontosabb tényező a medence borítófala élettartamának a meghosszabbítása, amit a víz állandó tisztántartásával és az egészségre nézve kedvező állapotának a megőrzésével lehet biztosítani. Tartsa be szigorúan a szakkepzett technikusoknak a víz vegyszerekkel történő kezelésére vonatkozó utasításait.
- Helyezze egy vödörnyi vizet a medence mellé, a medencébe lépő személyek a lábukat leolbilthessék, mielőtt a medencébe lépnek.
- A medencét fedje le, ha azt nem használják.
- Rendszeresen sűrölje ki a medencét, hogy a piszok lerakódását meggátolja.
- Rendszeresen ellenőrizze a szűrőbetétet és ha az a piszokos vagy elszineződés látható rajta, azt ki kell cserélni. A szűrőbetétet ajánlatos 2 hetenként kicserélni.
- Tiszta ruhával gondosan tisztítsa meg a medence oldalát és szedje le róla a felgyülemltet habot.

- A víz minőségének a megjavítása céljából javasoljuk a Bestway által gyártott tartozékok használatát, mint habkiszűrő, karbantartó készlet. Látogassa meg a www.bestway-service.com honlapunkat vagy kérje ki a medencét eladó bolt dolgozóinak a tanácsát. Figyeljen oda különösen az esőzésekre, és ellenőrizze, hogy a vízszint ne haladja meg az elvart szintet. Amennyiben azt túllépi, azonnal tegye meg a szükséges intézkedéseket.

A medence megfelelő karbantartása meghosszabbítja annak élettartamát.

VIGYÁZAT: Ne használja a szivattyút a medence használatá idején.

Az úszómedence felhasználási időszaka alatt a szűrő rendszert minden nap be kell indítani és megfelelően hosszú ideig üzemeltetni, hogy legalább egyszer a víz egész mennyisége áthaladjon rajta.

Javítás

A medence sérülése esetén használja a javítótapaszt. – Tanácsokat e témában a gyakran feltett kérdések (FAQ) részben találhat.

Szűréselés

- Csavarozza ki az óramutató járásával ellenkező irányban a vízleeresztő szeleplenek a medencén kívül eső kupakját és vegye le.
 - A csatlakozót csatlakoztassa a tömlőhöz és a másik végét helyezze be arra a helyre, ahová a medence vizét leeresztetni kívánja. (Ellenőrizze a helyi szennyvízelvezetési előírásokat.)
 - Csavarozza a tömlő-csatlakozó biztosító gyűrűjét a vízleeresztő szeleplere az óramutató járásával megegyezően. A vízleeresztő szelep kinyílik, a víz pedig automatikusan elkezd távozni.
 - VIGYÁZAT:** A víz lefolyásának az erősségét a biztosító gyűrűvel lehet szabályozni.
 - Amikor a vizet leeresztette, csavarja le a biztosító gyűrűt, hogy a szeleplel elzárja.
 - Vegye le a tömlőt.
 - Csavarozza fel vissza a vízleeresztő szeleple a kupakját.
 - A medencét zártsátsa meg a levegőn.
- VIGYÁZAT:** A leeresztett medencét ne hagyja kint.

Tárolás

- Távolítsa el a medence összes tartozékát és alkatrészeit, majd tárolja őket száraz, tiszta helyen.
- Amikor a medence megszáradt, szórja be talcum porral, hogy a medence részei ne ragadjanak egymáshoz, majd hajtsa össze gondosan a medencét. Ha a medence nem száradt meg teljesen, bepenészedhet, ami a medence borítófalának a sérülését eredményezheti.
- A medencét és a tartozékait tartsa száraz helyen, ahol a hőmérséklet 5°C / 41°F és 38°C / 100°F között van.
- Az esős időszak alatt a medencét és tartozékait a fenti utasítások szerint kell tárolni.
- Az eső nem megfelelő leeresztése a medencéből komoly testi sérülést és/vagy anyagi kárt okozhat.

Gyakran feltett kérdések (FAQ)

1. Milyen a legjobb talaj a Frame Set medence felállításához?

Arra majdnem mindegyik teljesen síma, szilárd, lapos felület alkalmas. Ne használjon homokot a talaj kiegyenlítésére, mivel az a medence alatt megcsúszhat. Szükség esetén a medence helyének a földben gödröt kell ásni, hogy a talaj teljesen egyenes legyen. A medencét ne állítsa fel az autóbőrrel, deszkaburkolaton, emelvényen, kavicson vagy aszfalton. A talajnak elég erősnek kell lennie ahhoz, hogy kibírja a víz súlyát és nyomást: iszapos, homokos, puha / lágy talaj vagy lápos vidék a medence felállításra nem alkalmas. Betonból készült alap is használható, de vigyázzon arra, hogy a medencét ne húzza rajta, mivel a burkolófal a súrlódás során megsérülhet. Ha a medencét füves területen kívánja felállítani, ajánlatos a fűvet eltávolítani a medence kijelölt helyén, mivel az a medence alatt elhal és kellemetlen illatot árasztat vagy nyálkássá válhat. Bizonyos típusú erős szűrő fűvek átbújhatnak a medence alján vagy a medence mellett gyorsan növő bokrok / növények megsérülhetik a medence falát. Ezért a medence közvetlen szomszédságában található növényeket, ahol szükséges, nyessse le. A medence aljának a védelme érdekében használja a medence-aljátét.

2. Honnan lehet tudni, hogy a medencém egyenletesen talajon áll?

Ha a medence egyik oldalán kidomborodás jelenik meg, azt jelenti, hogy a medence nem egyenletes szintű talajon áll. Ilyenkor elengedhetetlen a medencét kiüriteni és azt olyan helyre állítani, ahol a talaj egyenletes. Ha a medence egyenletesen talajon áll, a varratokra nyomást gyakorolhat, ami azok szétválásához, következképp a víz általi előntéshez vezet, anyagi kárt, komoly személyi sérülést, vagy akár halált is okozva.

A medencét a használati utasításban leírtaknak megfelelően, fokozatosan töltsse fel vízzel. Ez biztosítja azt, hogy elkezdje a víz pazarlást, valamint azt, hogy a medencét könnyen másra helyre tolhatja, ha szükség van a talaj kiegyenlítésére, nem pedig akkor, amikor már a medencét teljesen megtöltötte vízzel.

3. Feltölthetem-e a medencét tartálykocsiból?

Javasoljuk alacsony nyomású kerti locsolótömlő használatát a medence feltöltéséhez. Ha szükséges, használja a tartálykocsi, először eresszen egy hüvelyknyi vizet a medencébe tömlővel és egyenlőre ki a medence alján lévő ráncokat. Használjon olyan tömlőt, amelyen szabályozni lehet a vízfolyás erősségét, hogy ezáltal megakadályozza a medence sérülését. Ügyeljen arra, hogy minden egyes esetben tartson szünetet, ahogyan az a használati utasítás tartalmazza, hogy a medence vízszintje megfelelő legyen. A Bestway cég nem vállal magára felelősséget a medence tartálykocsiból való megtöltéséből eredő sérüléseikért vagy ennek következtében az állapotának a megromlásáért.

4. Milyen szintig lehet maximálisan megtölteni a medencét?

A medencét a peremkorlátig számított térfogatának 90%-ig töltsse meg. Sohasem próbálja azt megtölteni a peremkorlát alól részbe fölötti szintig. Javasoljuk, hogy hagyjon szabad helyet a víznek, figyelembe véve a medence felhasználatát által kiszorított víz térfogatát. Szükség lehet a víz kiegészítésére olyan időszakban, amikor erős a párolgás vagy normális használat közben vízvesztés következhet be.

5. Mit kell tenni, ha a medencém szivárog?

A medencét nem kell leeresztenie, ha a rajta keletkezett lyukak javítását kívánja elvégezni. Öntapadó, víz alatt is alkalmazható javítótapasztok beszerezhet a legközelebbi, medencéket / tartozékokat áruló boltban. Ha a tapaszt kívülről kívánja használni, használja a mellékelt javítótapaszt. Ha a lyuk a medence belsejében keletkezett, tisztítsa meg lyuk környékét, a medence belsejéről pedig törölje le az olajat és algákat. A javítótapasztból vághon ki egy megfelelő nagyságú karikát, hogy befedje a lyukat és a javítótapaszt tegye rá a víz alatt úgy, hogy azok hozzáragadjon. Vágjon ki egy másik tapaszt is és ragassza fel a medence külsejére, hogy a lyukat erősen beragassza. Ha a lyuk a medence alján keletkezett, csak egy tapaszt használjon és a ragasztókat nyomja le a víz enyhén tárgyaly, hogy odaragadjon. Ha a lyuk a felső gyűrűn keletkezett, fújja fel a gyűrűt, hogy a lyuk helyét lokalizálja, jelölje meg, hogy utána a tapaszt könnyen felragaszthassa, azt erősen a medence falához nyomva. A tapasz felragasztása után eresszen le egy kevés levegőt a gyűrűből, hogy a tapasz ne legyen túl nagy nyomás alatt. Ha a gyűrűből a levegőt teljesen leeresztette és a medencét kiürítette, tegyen egy nehéz tárgyat a tapaszra, hogy az jól odaragadjon. Ha a javítótapaszt használatára az üres medencénél került sor, ajánlatos azt 12 óráig így hagyni, mielőtt ismét feltölti.

6. Hol lehet szűrőbetéteket beszerezni és hogyan lehet őket kicserélni?

A szűrőszivattyúhoz alkalmas szűrőbetéteket valószínűleg a medencét árusító boltban lehet beszerezni. Ha ott nincs, az üzletek többségében a szűrőbetéteket mint tartozékokat forgalmazzák. Ha nem talál pót szűrőbetétet, hívja az ingyenes számot és segítünk a legközelebbi bolt megtalálásában, ahol azt megvásárolhatja. A betéteket a medence használatától függően 2-hetenként kell cserélni. Ellenőrizze a szűrőbetétet és tisztítsa meg a tömlőket mindenféle törmelékeltől és szemcséktől. **FIGYELEM:** Mielőtt a szűrőbetétet ellenőrizné, kapcsolja ki a szűrőszivattyú tápellátását. A szűrőbetétek beszerzését illetően látogassa meg a www.bestway-service.com honlapunkat.

7. Évente hányzor kell a vizet cserélni?

Ez attól függ, hogy milyen gyakran használja a medencét, valamint attól, hogy az a van-e takarva, ha használaton kívül van és a megfelelő vegyszereket használja-e. Ha a karbantartása megfelelő, a viznek ki kell tartania az egész nyári szezonban. A vegyszerekre vonatkozó kérdéseivel forduljon a medencéhez való vegyszereket forgalmazó legközelebbi bolthoz, ott a medence vízének megfelelő tisztántartásával kapcsolatban megfelelő tanácsokkal látják el Önt.

8. El kell-e tennem a medencét a téli időszakra?

Igen. A föld felszínére helyezett medencék a jég és hó súlya alatt összedőlhetnek, a PVC-falai pedig megsérülhetnek. Javasoljuk a medencét eltávolítani, ha a levegő hőmérséklete 8°C / 45°F alá esik. A medencét helyiségben kell tárolni, ahol a hőmérséklet 5°C / 41°F és 38°C / 100°F közötti. Tartsa távol a medencét vegyszerektől, rágszólóktól, valamint olyan helyen, ahol gyermekek nem férhetnek hozzá.

9. A medencém színe kifakul - miért?

A túlzott vegyszer-használat azt okozhatja, hogy a medence belső falának a színe kifakul; ez az úszóruha színezéséhez hasonló jelenség, ami a klóros vízzel való gyakori érintkezés esetén következhet be.

10. Hány évig lesz a medence használható?

A medence élettartamának nincs pontos határa; a használati utasítás betartása és a megfelelő kezelése, karbantartása és tárolása esetén a medence élettartama jelentősen meghosszabbítható. A helytelen felállítás, használata vagy a nem megfelelő kezelése a medence meghibásodását okozhatja.

11. Ajánlatos-e a szűrőszivattyú használata a Bestway medencékhez?

Kétségkívül! Melegan ajánljuk a szűrőszivattyú használatát, ami segít a medence vízének a tisztántartásában.

12. Melyek a szűrőszivattyú legfontosabb funkciói?

A szűrőszivattyú legfontosabb funkciója a mindenféle szennyeződés kiszűrése a vízből a szűrőbetét és a fertőtlenítősükre szolgáló vegyszerek segítségével.

BESTWAY® korlátozott gyártói garancia 2014

A vásárolt termékhez korlátozott garancia jár. A Bestway® szavatolja a minőséget, és cserére feljogosító garanciával biztosítja, hogy a termékben gyárilag nem lehet olyan hiba, amely szivárgáshoz vezethet.

A garanciaigény érvényesítéséhez ezt az űrlapot ki kell tölteni, és a vásárlási bizonylat másolatával együtt át kell adni a Bestway értékesítés utáni szolgálatnak. Előfordulhat, hogy a garanciaigény elfogadásához a Bestway értékesítés utáni szolgálat a hibás alkatrész egy darabjának (pl. kivágott gyártási sorozatszám / leeresztőszelep) elküldésére fogja Önt kérni. Mielőtt bármilyen dokumentumot elküldene, tájékozódjon a legközelebbi Bestway értékesítés utáni szolgálatnál – náluk mindent megtudhat arról, hogy a garanciaigény érvényesítéséhez mi szükséges.

A Bestway® nem vállal felelősséget a vízdíj vagy vegyszer árának kifizetéséből eredő gazdasági veszteségért. A Bestway® nem cseréli ki a terméket, ha az elhanyagoltnak látszik, vagy ha azt a jelek szerint nem a használati útmutatóban leírtak szerint használták.

A Bestway garancia a termék kicsomagolásakor vagy a terméknek a használati útmutatóban közölt korlátozások, figyelmeztetések és utasítások betartása melletti használatokor felfedezett gyártási hibákra terjed ki. Ez a garancia csak 3. fél által nem módosított termékekre vonatkozik. A terméket a műszaki ajánlásoknak megfelelően kell tárolni és kezelni.

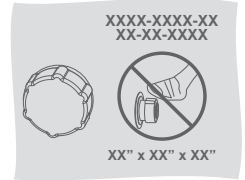

Jegyezze fel a leeresztőszelep mellett elhelyezett gyártási sorozatszámot

Sorozatszám: _____ Vásárlási bizonylat dátuma: _____

CÍMZETT: BESTWAY® ÜGYFÉLSZOLGÁLAT DÁTUM _____

Ügyfélszám-kód _____

FAX/E-MAIL/TEL.: Kérjük, a dokumentum hátoldalán vagy a weboldalunkon keresse meg az Ön országára vonatkozó adatokat: www.bestway-service.com

Adja meg a pontos címét. Figyelem: A pontatlan címzési adatok megadása a küldemény késedelmes eljuttatását okozza.

A Bestway fenntartja a jogot, hogy a fogadó fél hibájából kézbesítetlen csomagok újraküldéséért díjat számoljon föl.

KÖTELEZŐ INFORMÁCIÓ – KÉRJÜK ADJA MEG A SZÁLLÍTÁSI CÍMET

Név: _____ Cím: _____





Irányítószám: _____

Ország: _____ Város: _____

Mobil: _____ Telefonszám: _____

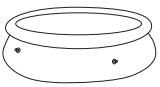
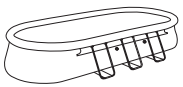
Fax: _____ E-mail: _____

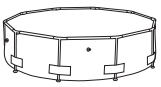
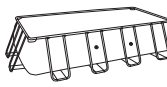
Kérjük, olvashatóan írja föl a cikk kódját: _____

 FAST SET™ MEDENCE	 OVÁLIS FAST SET™ MEDENCE	 STEEL PRO™ MEREVÍTŐS MEDENCE	 STEEL PRO™ MEREVÍTŐS MEDENCE	 NÉGYSZÖGLETES ALAKÚ MEREVÍTŐS MEDENCE	 FRÖCSKÖLŐ VÁZAS MEDENCE
1.98 m x 51 cm.	4.88 m x 3.05 m x 1.07 m.	4.88 m x 3.05 m x 1.07 m.	2.44 m x 51 cm. 3.66 m x 1.22 m.	2.87 m x 2.01 m x 1.00 m.	2.21 m x 1.50 m x 43 cm.
2.44 m x 66 cm.	5.49 m x 3.66 m x 1.22 m.		2.44 m x 61 cm. 4.27 m x 1.22 m.	4.04 m x 2.01 m x 1.00 m.	2.39 m x 1.50 m x 58 cm.
2.74 m x 76 cm.	6.10 m x 3.66 m x 1.22 m.		3.05 m x 76 cm. 4.57 m x 91 cm.	4.12 m x 2.01 m x 1.22 m.	2.59 m x 1.70 m x 61 cm.
3.05 m x 76 cm.			3.05 m x 1.00 m. 4.57 m x 1.22 m.	4.88 m x 2.74 m x 1.22 m.	3.00 m x 2.01 m x 66 cm.
3.66 m x 76 cm.			3.30 m x 1.02 m. 4.88 m x 1.22 m.	5.49 m x 2.74 m x 1.22 m.	4.00 m x 2.11 m x 81 cm.
3.66 m x 91 cm.			3.66 m x 76 cm. 5.49 m x 1.22 m.	6.71 m x 3.66 m x 1.32 m.	
4.57 m x 91 cm.			3.66 m x 1.00 m. 5.49 m x 1.32 m.	7.32 m x 3.66 m x 1.32 m.	
4.57 m x 1.07 m.					
4.57 m x 1.22 m. (Kék)					
4.57 m x 1.22 m. (Szürke)					
5.49 m x 1.22 m.					

Probléma leírása

Termék elszakadt / ereszt

Hibás forrasztás

Hibás felső gyűrű

Hibás vízleeresztő szelep

Egyéb, kérjük részletezze

Hiányzó alkatrész: Kérjük, adja meg a hiányzó alkatrész kódját – ez a használati útmutatóban található.

FONTOS: CSAK A SÉRÜLT ALKATRÉSZ LESZ KICSERÉLVE, NEM A TELJES KÉSZÜLÉK.

A Bestway fenntartja a jogot, hogy fényképes bizonyítékot kérjen a hibás alkatrészekről, illetve hogy a termék további tesztelését követelje meg. Az Ön minél jobb kiszolgálása érdekében arra kérjük, hogy minden Ön által adott információt teljes legyen.

HA ÚTMUTATÓT SZERETNE LETÖLTENI, A GYAKRAN ISMÉLT KÉRDÉSEKET SZERETNÉ ELOLVASNI, A SAJÁT YOUTUBE-OS BESTWAY-CSATORNÁNKON IS FENT LÉVŐ VIDEÓKAT SZERETNE MEGNÉZNI, LÁTOGASSON EL A WWW.BESTWAY-SERVICE.COM CÍMEN TALÁLHATÓ WEBOLDALUNKRA.





Inflate Your Fun™

Austria

Tel: (+43) 720 882434
Fax: (+43) 720 882435
E-mail: austria@bestway-service.com

Belgium & Luxembourg

Tel: 0 800 20 132
Fax: (+32) 02 6104411
E-mail: belgiumservice@bestway-europe.com

Denmark

Tel: (+45) 33 32 10 19
Fax: (+45) 33 32 10 36
E-mail: denmark@bestway-service.com

Finland

Tel: (+358) 2 4363 600
E-mail: finland@bestway-service.com

Bestway France

Tel: 08 92 707 709 (0.34 € TTC / Minute)
Fax: (+33) 04 89 069 991
E-mail: sav@bestway-france.com
www.bestway-france.fr

Bestway Germany

Tel: (+49) 69 4600 1281
Fax: (+49) 69 4600 1282
E-mail: kundendienst@bestway-europe.com

Greece

Tel: 00 800 391 275 300
Fax: (+39) 02 9139 0361
E-mail: aftersales@bestway-europe.com

Hungary

Tel: (+36) 06 40 204 624
Email: hungary@bestway-service.com

Bestway Italy

Tel: (+39) 02 3626 5839
Fax: (+39) 02 9139 0361
E-mail: assistenza@bestway-europe.com

The Netherlands

Tel: 08002378929
Fax: (+31) 887878969
E-mail: dutchservice@bestway-europe.com

Norway

Tel: (+47) 22 65 01 22
Fax: (+47) 22 72 11 27
E-mail: norway@bestway-service.com

Poland

Tel: (+48) 322326040
Tel: (+48) 327505320
Fax: (+48) 327505330
E-mail: serwis@bestway-service.com

Portugal

Tel: (+351) 707506692
Fax: (+34) 902602705
E-mail: sac@bestwayiberica.com

Spain

Tel: (+34) 902351045
Fax: (+34) 902602705
E-mail: sac@bestwayiberica.com

Sweden

Tel: (+46) 8 506 691 90
Fax: (+46) 8 506 690 99
E-mail: sweden@bestway-service.com

Switzerland

Tel: (+41) 071 929 00 00
Fax: (+41) 071 929 00 90
E-mail: switzerland@bestway-service.com

United Kingdom

Tel: 0800 612 0457
Fax: (+44) 1626 835736
E-mail: aftersales@bestway-uk.com
www.bestway-uk.com

Bestway Central & South America Ltda

Salar Acostan 1282, Parque Enea,
Pudahuel, Santiago, Chile
Tel: (+56) 2 2365 0315
Fax: (+56) 2 2365 0323
E-mail: info@bestway-southamerica.com

Brasil

Tel: (+55) 11 5641 2193
Tel / Fax: (+55) 11 3522 7405
E-mail: sac@bestway-brazil.com

Chile

Tel: (+56) 2 2365 0315
E-mail: info@bestway-southamerica.com

Mexico

Tel: (+52) 81 8346 3416
Fax: (+52) 81 8346 6581
E-mail: mexico@bestway-southamerica.com

Perú

Tel: (+51) 1 254 1119
E-mail: peru@bestway-southamerica.com

Bestway Inflatables & Material Corp.

No.3065 Cao An Road, Shanghai, 201812,
China.
Tel: (+86) 21 6913 5588
Fax: (+86) 21 5913 8383
E-mail: info@bestway-shanghai.com

Bestway (Europe) S.r.l.

Via Resistenza 5,
20098 San Giuliano M.se (Mi) - Italy
Tel: (+39) 02 3626 5839
Fax: (+39) 02 9139 0361
E-mail: aftersales@bestway-europe.com
www.bestway-service.com

www.bestway-service.com