

BARRIERE D'ARIA AD INCASSO - MANUALE D'USO

RM-3509-3D06/Y-T

RM-3512-3D08/Y-T

RM-3515-3D10/Y-T

RM-3518-3D12/Y-T

RM-3520-3D14/Y-T

RM-4009-3D07/Y-T

RM-4012-3D10/Y-T

RM-4015-3D13/Y-T

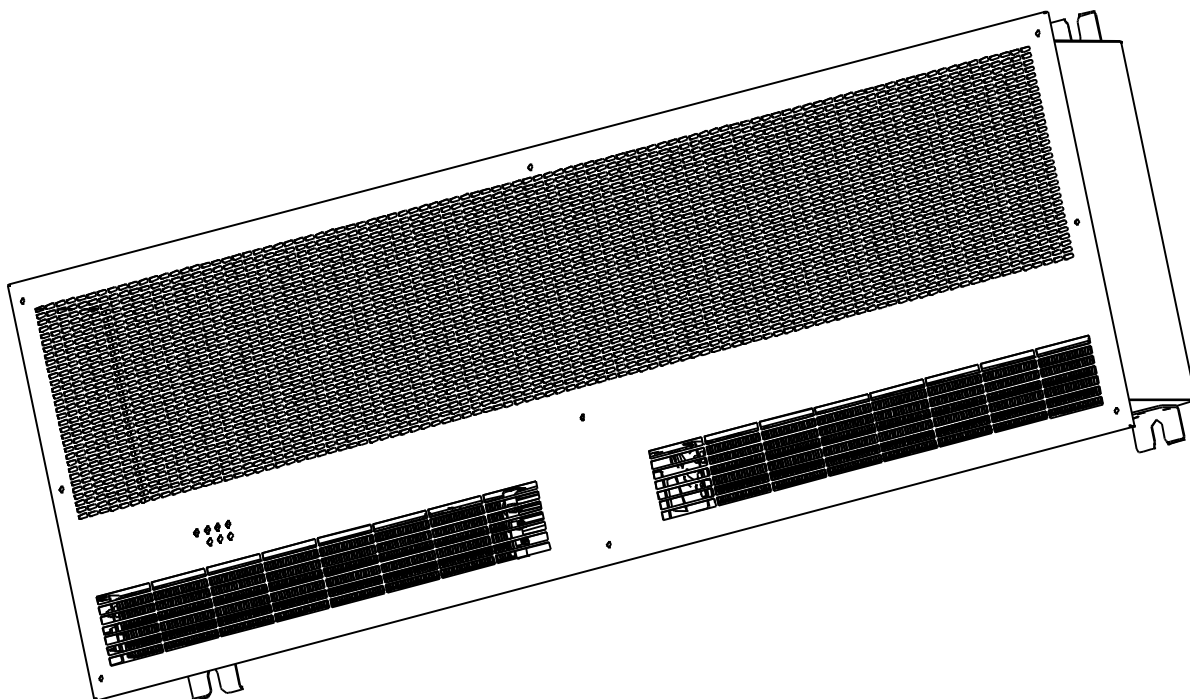

**Grazie per aver acquistato questa barriera d'aria,
Si prega di leggere attentamente queste istruzioni prima dell'uso.**

INTRODUZIONE

Come uno dei nuovi prodotti di alta classe per la decorazione moderna, la barriera d'aria costituisce la soluzione ideale per mantenere un clima interno confortevole in esercizi commerciali ed in edifici pubblici/privati nei quali l'apertura delle porte provoca ingressi indesiderati di aria esterna.

È anche abbinata al condizionatore d'aria. Ed è installato agli ingressi di supermercati, teatri, sale riunioni, hotel, uffici, officine e magazzini per prevenire la polvere, l'aria calda e così via.

2. Descrizione del nome del modello della barriera d'aria:

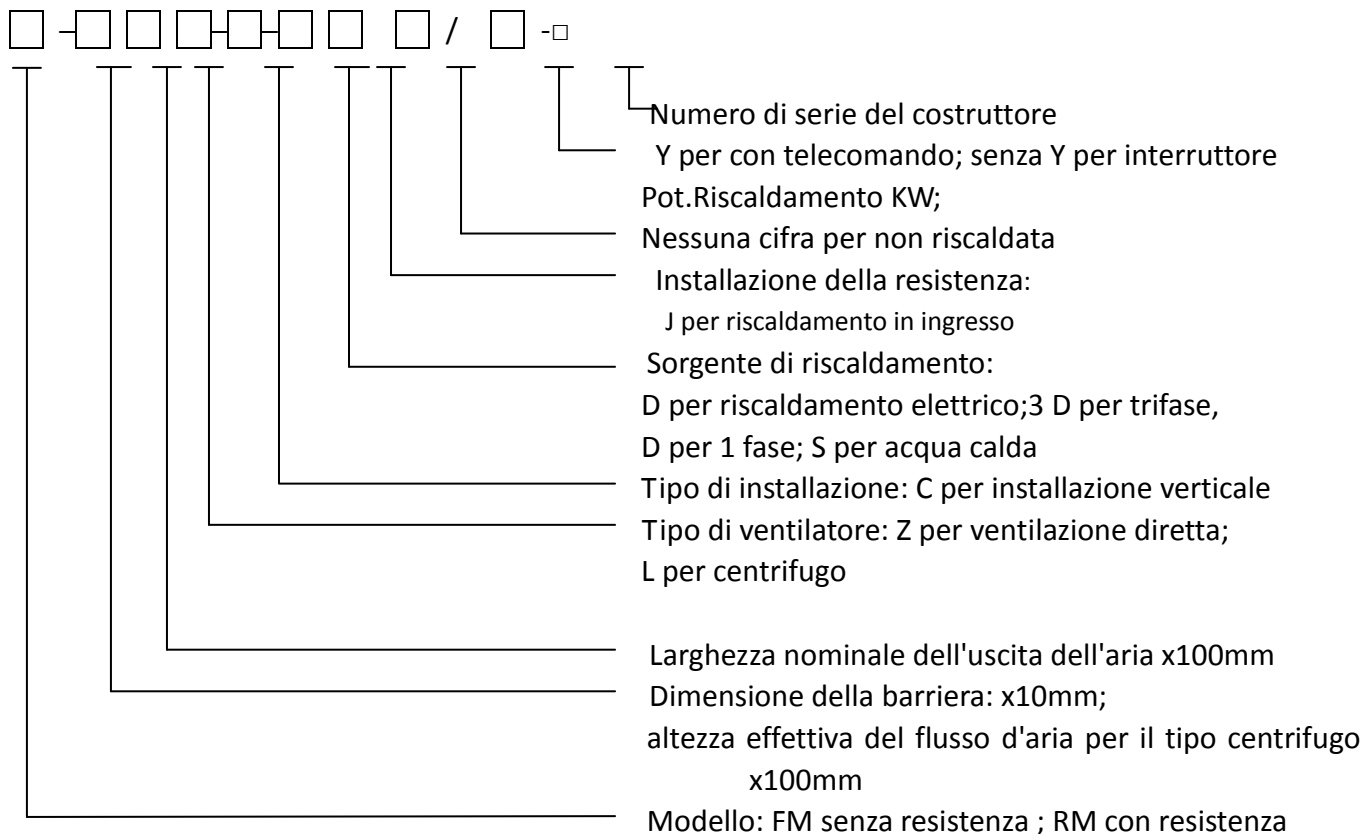

3. IDENTIFICAZIONE E DIMENSIONI DI INSTALLAZIONE (mm)

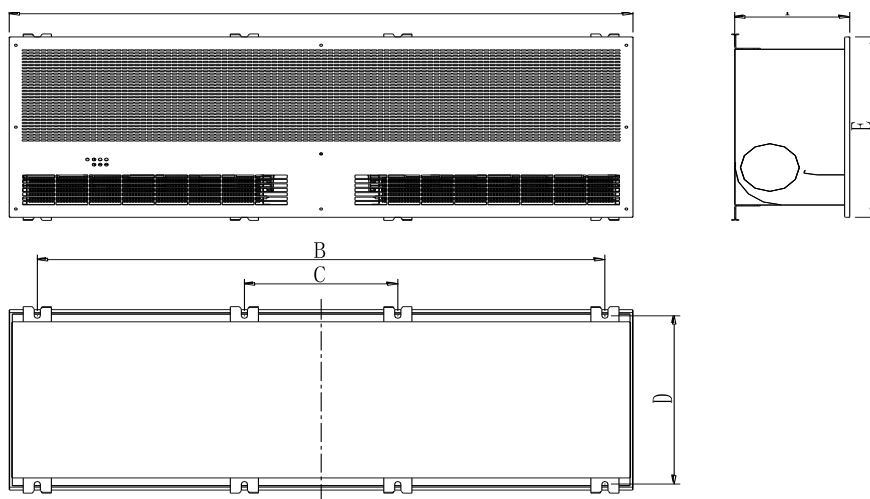

MODELLO	A	B	C	D	E	F
RM-3509-3D06/Y-T	900	780	-	492	520	225
RM-3512-3D08/Y-T	1200	1060	-			
RM-3515-3D10/Y-T	1500	1340	300			
RM-3518-3D12/Y-T	1800	1640	300			
RM-3520-3D14/Y-T	2000	1890	300			
RM-4009-3D07/Y-T	900	780	-	572	600	265
RM-4012-3D10/Y-T	1200	1060	-			
RM-4015-3D13/Y-T	1500	1340	300			

4. PRECAUZIONI DI INSTALLAZIONE

Assicurarsi di seguire queste istruzioni per l'installazione:

4.1 Si prega di installare l'unità in un luogo robusto per evitare qualsiasi scuotimento, vibrazione o rumore. L'unità deve essere fissata saldamente

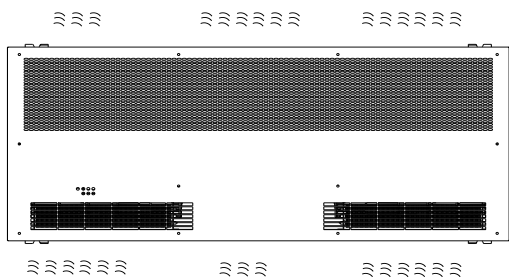

4.2 Si prega di installare l'unità all'interno della stanza.

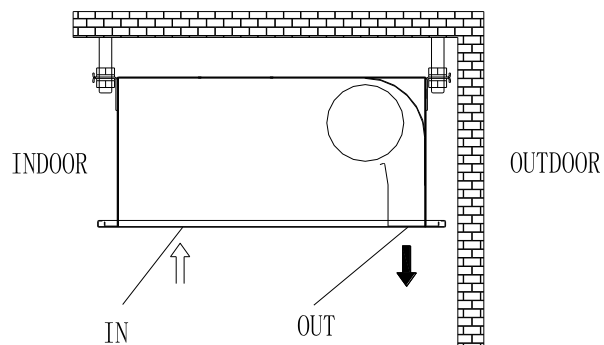

4.3 Non installare l'unità troppo in basso, a non meno di 2,3 metri da terra.

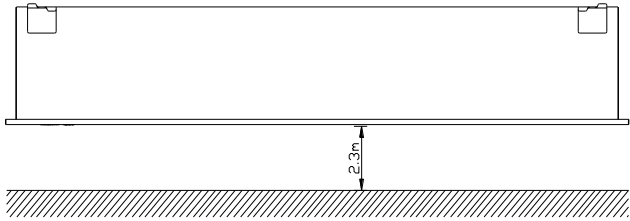

4.4 Quando l'ingresso è più largo dell'unità, si consiglia di installare due o più unità in parallelo. In questo caso, fornire spazi di 20-40 mm tra le unità.

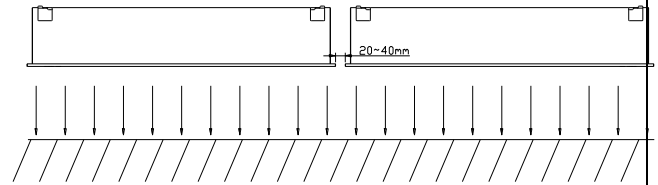

4.5 Non lasciare spazi vuoti tra l'unità e la parete, utilizzare le staffe a soffitto in dotazione.

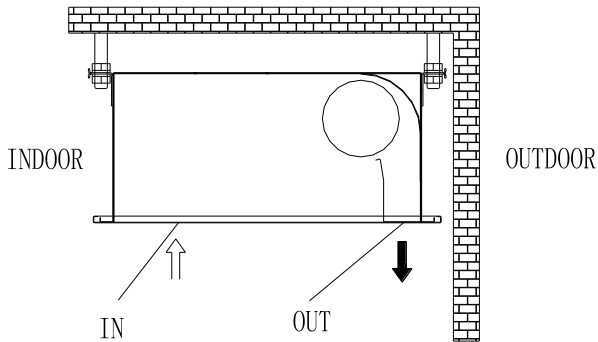

4.6 Non installare l'unità in un luogo in cui è esposta a spruzzi d'acqua, esposta a vapore eccessivo, gas esplosivo o gas corrosivo.

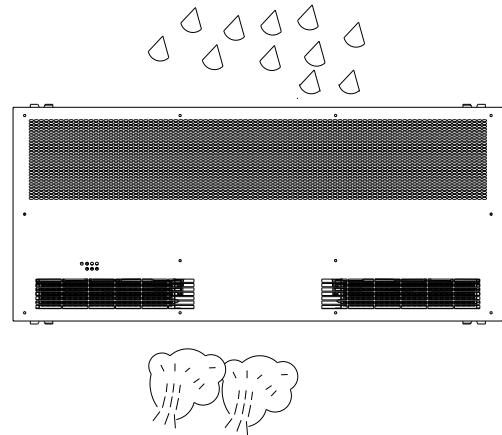

5. INSTALLAZIONE

5.3.1 Fissare le viti al soffitto

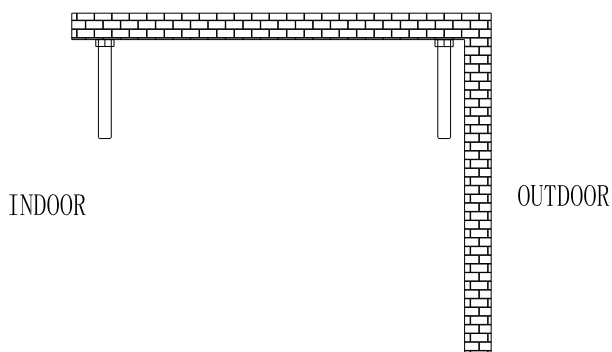

5.3.2 Fissare la barriera d'aria sulla vite con un dado

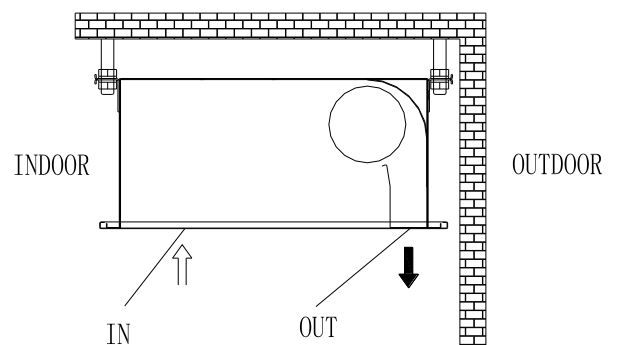

6. CARATTERISTICHE TECNICHE

MODEL	Diam Of Wheel (mm)	Volt. /Freq. (V~/Hz)	Motor power (W)	Heater power (KW)	Temp (K)	Max. air speed (m/s)	Air volume (m ³ /h)	Net weight (Kg)	Dimension (mm)
RM-3509-3D06/Y-T	115	380~415V / (50-60)	155	6	22	8	1250	18	900X520X225
RM-3512-3D08/Y-T			200	8	22		1850	22	1200X520X225
RM-3515-3D10/Y-T			235	10	22		2450	27	1500X520X225
RM-3518-3D12/Y-T			320	12	22		3050	32	1800X520X225
RM-3520-3D14/Y-T			350	14	22		3450	36	2000X520X225
RM-4009-3D07/Y-T	140	380~415V / (50-60)	240	7	22	9	1400	23	900X600X265
RM-4012-3D10/Y-T			350	10	22		1950	29	1200X600X265
RM-4015-3D13/Y-T			460	13	22		2550	35	1500X600X265

7. LINE SIZE

LINE SIZE

ITEM \ POWER	SINGLE PHASE (220V~, MAIN LINE:L, N)					THREE PHASES (380V~ MAIN LINE:A, B, C, N)						
	3	6	8	10	12	6	8	10	12	14	16	18
HEATER POWER (KW)	3	6	8	10	12	6	8	10	12	14	16	18
MAIN LINE (mm ²)	1.5	4.0	6.0	10	10	1.5	2.5	2.5	4.0	4.0	6.0	6.0
EARTH LINE (mm ²)	1.5	4.0	4.0	4.0	4.0	1.5	2.5	2.5	4.0	4.0	4.0	4.0

8. NOTA: vietare un elevato periodo di funzionamento!

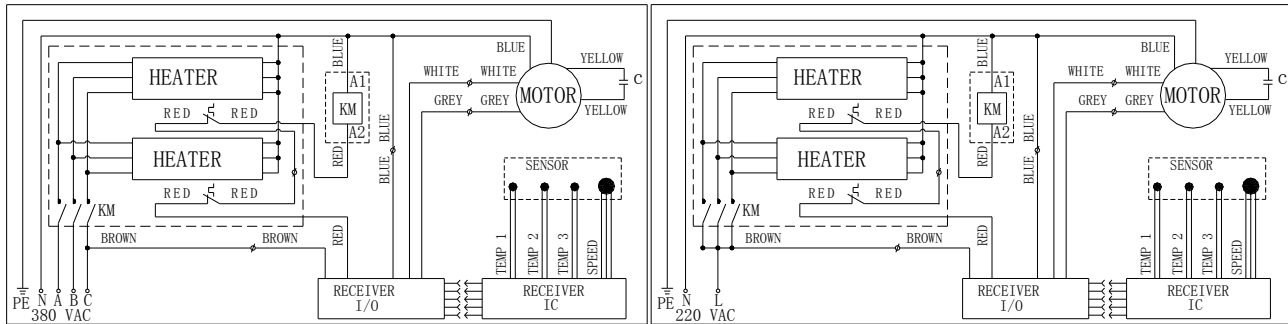

9. FUNZIONAMENTO

A

B

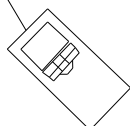
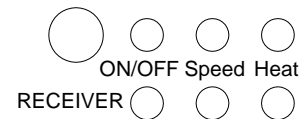
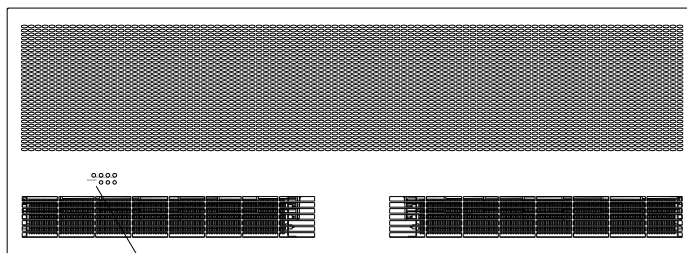

9.1 SPIA DI INDICAZIONE SUL PANNELLO A BARRIERA D'ARIA

9.1.1 ROSSO – STATO ALIMENTAZIONE

9.1.2 VERDE 1 – STATO DI FUNZIONAMENTO DELLA MACCHINA

9.1.3 VERDE 2 – STATO DI RISCALDAMENTO DELLA MACCHINA

9.2 PULSANTE SUL TELECOMANDO

9.2.1 PULSANTE “HIGH” – PER AUMENTARE VELOCITÀ DELL'ARIA

PULSANTE “LOW” – PER DIMINUIRE VELOCITÀ DELL'ARIA

9.2.2 PULSANTE “HEAT” – PER ACCENDERE/SPEGNERE LA MODALITÀ DI RISCALDAMENTO.

(IL TERMOSTATO È GIÀ INSTALLATO ALL'INTERNO DELLA BARRIERA D'ARIA. QUANDO LA MODALITÀ RISCALDAMENTO È ATTIVA, IL SISTEMA IMPOSTA DI DEFAULT IL PUNTO CRITICO DELLA TEMPERATURA INTERNA CHE DEVE ESSERE 25°C O 77°F.

QUANDO LA TEMPERATURA RAGGIUNGE IL VALORE DI IMPOSTAZIONE, LA MODALITÀ DI RISCALDAMENTO PASSA AUTOMATICAMENTE AD ARIA RAFFREDDATA.

9.2.3 PULSANTE “TEMP” – PER AUMENTARE O RIDURRE IL PUNTO CRITICO DI TEMPERATURA E PER CAMBIARE LA MODALITÀ DI RISCALDAMENTO AUTOMATICAMENTE.

9.2.4 MOOD – PER CAMBIARE LA MODALITÀ DI VISUALIZZAZIONE TRA °C E °F

9.3 ISTRUZIONI

9.3.1 MONTAGGIO BATTERIA

9.3.1.1 PREMERE IL COPERCHIO BATTERIA COME INDICATO DALLA FRECCIA

9.3.1.2 INSERIRE DUE BATTERIE ALCALINE 7# ALL'INTERNO, VERIFICANDO LA CORRETTA POSIZIONE DELLA BATTERIA

9.3.1.3 SPINGERE IL COPERCHIO BATTERIA.

PS: LE IMPOSTAZIONI PREDEFINITE DEL TELECOMANDO SONO: 1. IN MODALITÀ ARIA FREDDA, 2. VELOCITÀ MASSIMA DEL VENTO, 3. LA TEMP. CRITICA È 25°C.

9.3.2 MODALITÀ ARIA FREDDA

9.3.2.1 PREMERE IL PULSANTE “ON/OFF”, LA SPIA DI STATO DI ALIMENTAZIONE SI ACCENDE, LA SPIA DI STATO DI FUNZIONAMENTO SI ACCENDE. LA BARRIERA D'ARIA FUNZIONA ALLA MASSIMA VELOCITÀ DELL'ARIA.

PS: SE LA VELOCITÀ DEL VENTO IMPOSTATA È DIVERSA DALLA VELOCITÀ DEL VENTO PREDEFINITA, LA BARRIERA D'ARIA FUNZIONERÀ CON LA VELOCITÀ DEL VENTO PREDEFINITA PER 3 SEC. POI PASSARE ALLA VELOCITÀ DELL'ARIA IMPOSTATA

9.3.2.2 PREMERE IL PULSANTE “ALTO/BASSO”, PER AUMENTARE/DIMINUIRE LA VELOCITÀ DELL'ARIA.

9.3.2.3 PREMERE DI NUOVO IL PULSANTE "ON/OFF" PER ARRESTARE L'UNITÀ, LA SPIA DI STATO DI ALIMENTAZIONE E LA SPIA DI STATO DI FUNZIONAMENTO SI SPENGERO.

9.3.3 MODALITÀ RISCALDAMENTO

9.3.3.1 PREMERE IL PULSANTE “ON/OFF”, LA SPIA DI STATO DI ALIMENTAZIONE SI ACCENDE, LA SPIA DI STATO DI FUNZIONAMENTO SI ACCENDE. LA BARRIERA D'ARIA FUNZIONA ALLA MASSIMA VELOCITÀ DELL'ARIA.

PS: SE LA VELOCITÀ DELL'ARIA IMPOSTATA È DIVERSA DALLA VELOCITÀ DELL'ARIA PREDEFINITA, LA BARRIERA D'ARIA

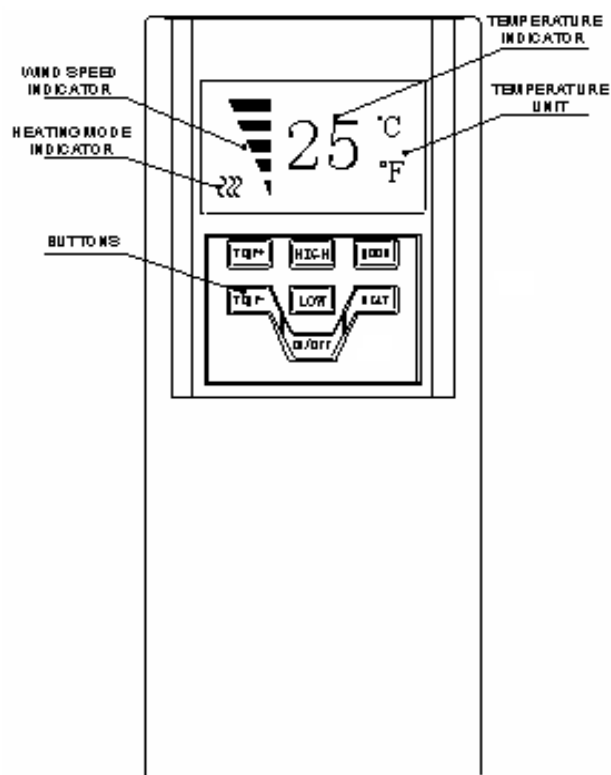

FUNZIONERÀ CON LA VELOCITÀ DELL'ARIA PREDEFINITA PER 3 SEC. POI PASSARE ALLA VELOCITÀ IMPOSTATA

9.3.3.2 PREMERE IL PULSANTE "ALTO/BASSO" PER AUMENTARE/DIMINUIRE LA VELOCITÀ DELL'ARIA

9.3.3.3 PREMERE IL PULSANTE "HEAT": LA SPIA DI STATO DI RISCALDAMENTO SI ACCENDE, SUL TELECOMANDO VIENE VISUALIZZATO L'INDICATORE DELLA MODALITÀ DI RISCALDAMENTO, LA BARRIERA D'ARIA FUNZIONA IN MODALITÀ DI RISCALDAMENTO.

9.3.3.4 PREMERE IL PULSANTE "HEAT": LA SPIA DI STATO RISCALDAMENTO E L'INDICATORE DELLA MODALITÀ DI RISCALDAMENTO SUL TELECOMANDO SI SPEGNE, LA BARRIERA D'ARIA FUNZIONA IN MODALITÀ ARIA FREDDA.

9.3.3.5 PREMERE IL PULSANTE "TEMP+/ TEMP-" PER IMPOSTARE IL PUNTO CRITICO DELLA TEMPERATURA. SERVE QUANDO LA TEMPERATURA AMBIENTE È SUPERIORE ALLA TEMPERATURA CRITICA VISUALIZZATA SUL TELECOMANDO, LA RESISTENZA SI ARRESTA AUTOMATICAMENTE MENTRE LA SPIA DI STATO RISCALDAMENTO LAMPEGGIA

9.3.3.6 PREMERE DI NUOVO IL PULSANTE "ON/OFF" QUANDO LA BARRIERA D'ARIA FUNZIONA IN MODALITÀ DI RISCALDAMENTO, LA SPIA DI STATO DI RISCALDAMENTO SI SPEGNE, LA SPIA DI STATO DI FUNZIONAMENTO LAMPEGGIA, IL MOTORE FUNZIONERÀ IN MODALITÀ DI RITARDO PER 1 MINUTO. LA BARRIERA D'ARIA SI SPEGNE DOPO LA MODALITÀ DEALY.

9.4 FUNZIONE AGGIUNTIVA

È POSSIBILE AGGIUNGERE UN INTERRUTTORE MAGNETICO DELLA PORTA.

QUANDO LA PORTA È CHIUSA, LA BARRIERA D'ARIA SI ARRESTA MENTRE LA SPIA DI STATO DI ALIMENTAZIONE SI ACCENDE E LA SPIA DI STATO DI FUNZIONAMENTO SI SPEGNE. QUANDO LE PORTE SI APRONO LA BARRIERA D'ARIA SI ACCENDE AUTOMATICAMENTE.

PS: SE LA VELOCITÀ DELL'ARIA IMPOSTATA È DIVERSA DALLA VELOCITÀ DELLA'RIA PREDEFINITA, LA BARRIERA D'ARIA FUNZIONERÀ CON LA VELOCITÀ DELL'ARIA PREDEFINITA PER 3 SEC PER POI PASSARE ALLA VELOCITÀ DELL'ARIA IMPOSTATA

9.5 ATTENZIONE:

9.5.1 PUNTARE IL TELECOMANDO DIRETTAMENTE AL RICEVITORE QUANDO È IN FUNZIONE.

9.5.2 LA DISTANZA MASSIMA EFFICACE DEL TELECOMANDO È DI 6 METRI.

9.5.3 ASSICURARSI CHE NON CI SIANO BARRIERE TRA IL TELECOMANDO E IL RICEVITORE QUANDO DARE IL SEGNALE DI FUNZIONAMENTO

9.5.4 NON FAR CADERE IL TELECOMANDO

9.5.5 LASCIARE IL TELECOMANDO LONTANO DAL SOLE DIRETTAMENTE O DA APPARECCHIATURE DI RISCALDAMENTO O ALTRE FONTI DI RISCALDAMENTO.

9.5.6 UTILIZZARE UNA COPPIA DI BATTERIE N.7 ALCALINA, CAMBIARE PERIODICAMENTE LA BATTERIA

9.5.7 TOGLIERE LA BATTERIA SE NON SI INTENDE UTILIZZARE IL TELECOMANDO PER UN LUNGO PERIODO.

10. PRECAUZIONI

10.1 Utilizzare l'unità alla tensione nominale e alla frequenza indicate sulla targhetta.

10.2 Scollegare la fonte di alimentazione prima del funzionamento dell'unità.

10.3 La manutenzione del percorso deve essere eseguita ogni anno.

10.4 Non utilizzare mai benzina, benzene, diluenti o altri prodotti chimici simili per pulire l'unità.

10.5 Non permettere che acqua o altro penetri nel motore.

10.6 Quando l'alimentazione proviene dalla presa, la spina deve essere conforme a IEC335-1. Quando il cavo di alimentazione è collegato direttamente alla linea elettrica, tutti gli interruttori di polarità con distanza di contatto di almeno 3 mm devono essere installati nella linea di ricarica.